

HITACHI

Cordless Rotary Hammer
Akku-bohrhammer
Perforateur percussion à batterie
Martello perforatore a batteria
Snoerloze boorhamer
Martillo perforador a batería
Martelo perfurador a bateria

DH 25DL · DH 25DAL
DH 36DL · DH 36DAL

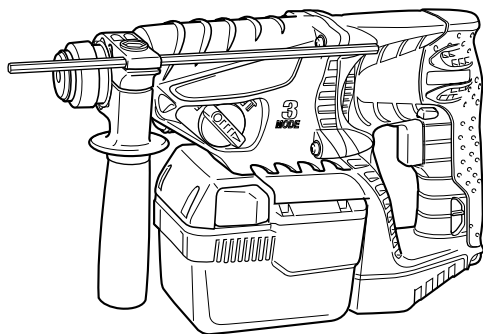

DH36DAL

Read through carefully and understand these instructions before use.
Diese Anleitung vor Benutzung des Werkzeugs sorgfältig durchlesen und verstehen.
Lire soigneusement et bien assimiler ces instructions avant usage.
Prima dell'uso leggere attentamente e comprendere queste istruzioni.
Deze gebruiksaanwijzing s.v.p. voor gebruik zorgvuldig doorlezen.
Leer cuidadosamente y comprender estas instrucciones antes del uso.
Antes de usar, leia com cuidado para assimilar estas instruções.

Handling instructions
Bedienungsanleitung
Mode d'emploi
Istruzioni per l'uso
Gebruiksaanwijzing
Instrucciones de manejo
Instruções de uso

Hitachi Koki

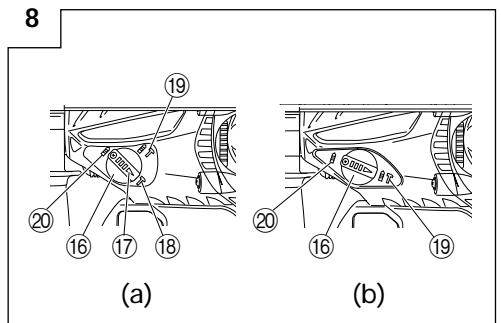
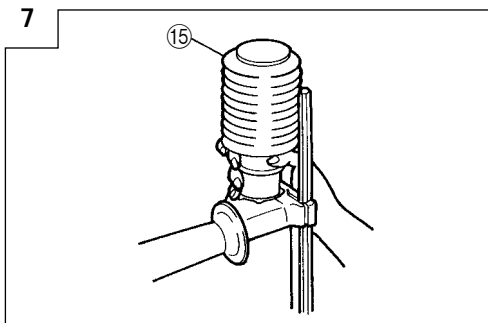
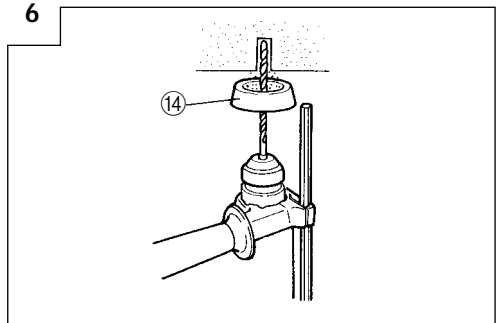
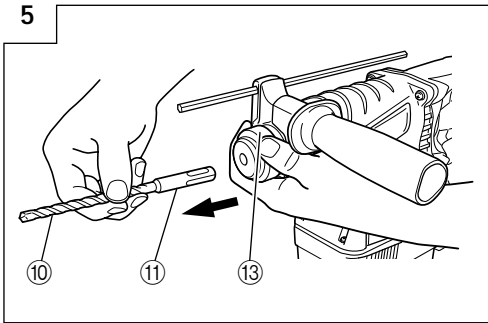
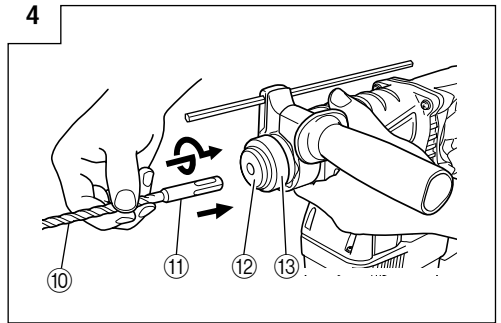
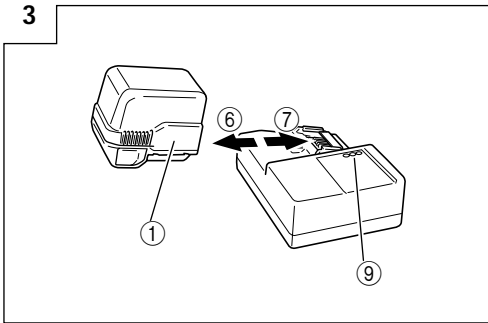
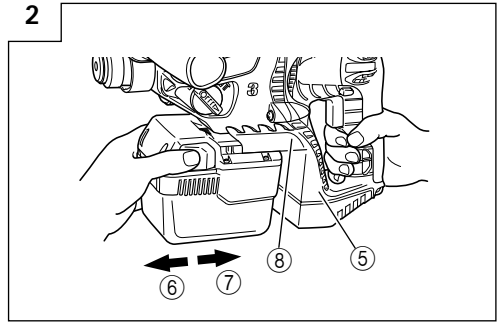
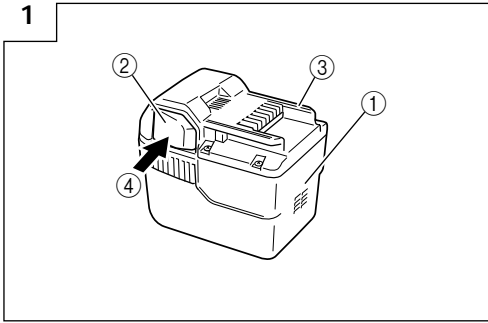

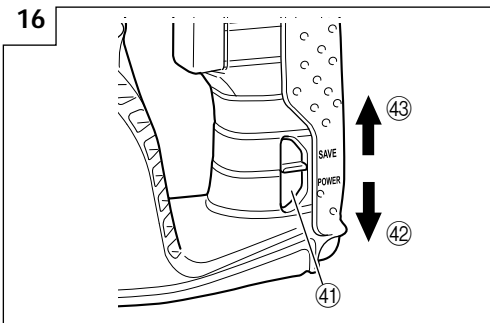
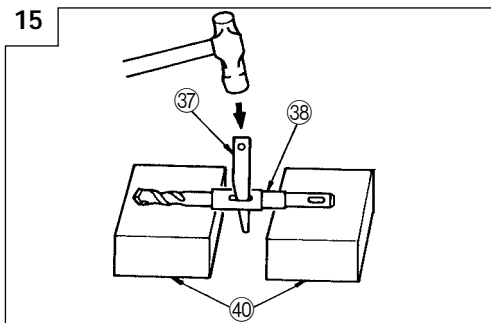
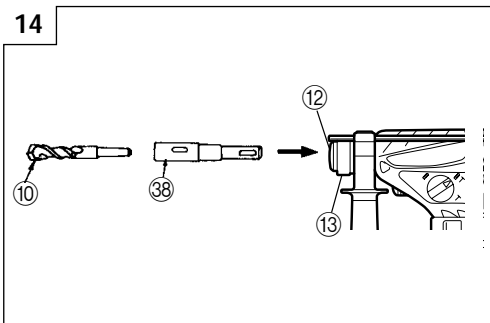
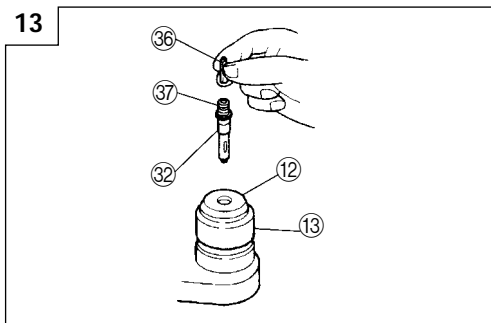
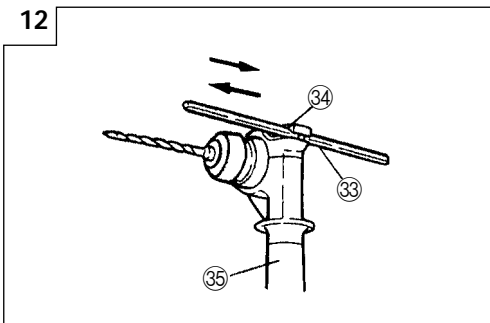
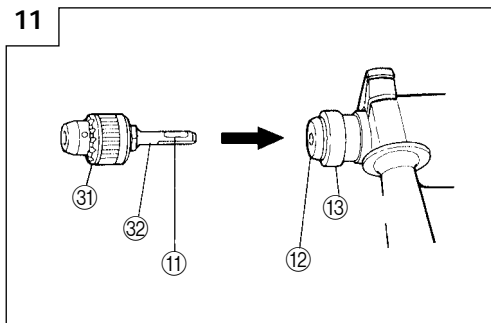
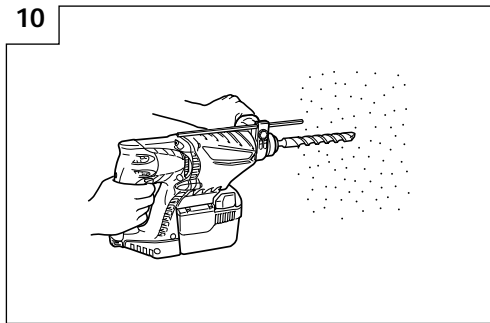
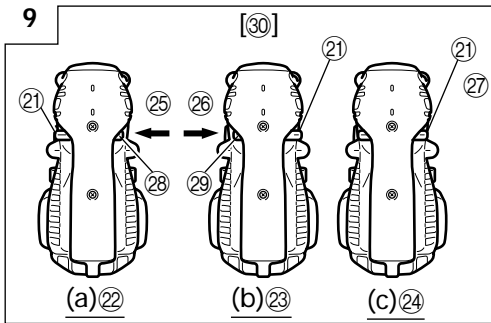

	English	Deutsch	Français	Italiano
①	Rechargeable battery	Batterie	Batterie rechargeable	Batteria ricaricabile
②	Latch	Schnapper	Loquet	Fermo
③	Guide rail of battery	Führungsschiene der Batterie	Rail guide de la batterie	Binario guida della batteria
④	Push	Drücken	Pousser	Spingere
⑤	Housing	Gehäuse	Boîtier	Alloggiamento
⑥	Pull out	Herausziehen	Tirer vers l'extérieur	Estrarre
⑦	Insert	Einsetzen	Insérer	Inserire
⑧	Guide rail of housing	Führungsschiene des Gehäuses	Rail guide du logement	Binario guida dell'alloggiamento
⑨	Pilot lamp	Kontrolllampe	Lampe témoin	Spia
⑩	Drill bit	Bohrer	Foret de perçage	Punta del trapano
⑪	Part of SDS-plus shank	Teil des SDS-plus Schaftes	Élément de la tige SDS plus	Parte dell'asta SDS plus
⑫	Front cap	Vordere Abdeckung	Capuchon avant	Protezione davanti
⑬	Grip	Spannbacke	Attache coulissante	Presa davanti
⑭	Dust cup	Staubschale	Godet à poussière	Contentitore a polvere
⑮	Dust collector (B)	Staubfang (B)	Collecteur à poussière (B)	Camera a polvere (B)
⑯	Change lever	Wechselknopf	Bouton de changement	Rotella di cambio
⑰	“▶” mark	“▶” zeichen	Repère “▶”	Contrassegno “▶”
⑱	“T” mark	“T” zeichen	Repère “T”	Contrassegno “T”
⑲	“IT” mark	“IT” zeichen	Repère “IT”	Contrassetgno “IT”
⑳	“▲” mark	“▲” zeichen	Repère “▲”	Contrassegno “▲”
㉑	Push button	Druckknopf	Poussoir	Tasto da premere
㉒	Forward rotation	Vorwärtsdrehung	Rotation avant	Rotazione in avanti
㉓	Reverse rotation	Rückwärtsdrehung	Rotation inverse	Rotazione indietro
㉔	Does not rotate	Keine Drehung	Aucune rotation	Non ruota
㉕	Push the (R) side	Die (R) Seite drücken	Pousser sur le côté (R)	Spingere il lato (R)
㉖	Push the (L) side	Die (L) Seite drücken	Pousser sur le côté (L)	Spingere il lato (L)
㉗	Center position	Mittenposition	Position médiane	Posizione centrale
㉘	(R) indication	(R) Anzeige	Indication (R)	Indicazione (R)
㉙	(L) indication	(L) Anzeige	Indication (L)	Indicazione (L)
㉚	Diagram seen from the handle side	Die Zeichnung ist von der Handgriffseite aus gesehen	Schéma, côté poignée	Diagramma visto dal lato della maniglia
㉛	Drill chuck	Bohrfutter	Mandrin porte-feret	Mandrino
㉜	Chuck adaptor	Bohrfutteradapter	Raccord de mandrin	Adattatore per mandrino
㉝	Depth gauge	Tiefenmesser	Jauge de profondeur	Calibro profondità
㉞	Mounting hole	Befestigungsöffnung	Orifice de montage	Foro d'inserimento della bacchetta di arresto
㉟	Side handle	Handgriff	Poignée laterale	Laterale
㊱	Bit	Bohrerspitzen	Mèche	Punta
㊲	Socket	Fassung	Prise	Presa
㊳	Taper shank adapter	Kegelschaftadapter	Raccord de queue conique	Adattatore per gambo conico
㊴	Cotter	Dorn	Clavette	Coppiglia
㊵	Rest	Auflage	Support	Appoggio
㊶	Shift knob	Schaltknopf	Bouton de changement	Manopola del cambio
㊷	“POWER” mode	„POWER“-Modus	Mode “POWER” (puissance)	Modo “POWER”
㊸	“SAVE” mode	„SAVE“-Modus	Mode “SAVE” (économie)	Modo “SAVE”

	Nederlands	Español	Português
①	Oplaadbare batterij	Batería recargable	Bateria recarregável
②	Vergrendeling	Enganche	Lingüeta
③	Geleider batterij	Riel de guía de la batería	Guia da grade da bateria
④	Drukken	Presionar	Apertar
⑤	Behuizing	Carcasa	Cárter
⑥	Uittrekken	Sacar	Retirar
⑦	Insteken	Insertar	Inserir
⑧	Geleiderail behuizing	Riel de guía de la carcasa	Trilho de segurança do cárter
⑨	Kontrolelampje	Lámpara piloto	Lâmpada piloto
⑩	Boorstuk	Broca	Broca
⑪	Onderdeel van SDS Plus schacht	Parte del SDS más vástago	Cabo de peça SDS-plus
⑫	Voorkap	Cubierta frontal	Tampa da frente
⑬	Greep	Sujetador	Mordente
⑭	Stofvangkap	Copa de polvo	Receptáculo para poeira
⑮	Stofverzamelaar (B)	Colector de polvo (B)	Coletor de poeira (B)
⑯	Omstelknop	Perilla de cambio	Seletor
⑰	"▶"-markering	Marca "▶"	Marca "▶"
⑱	"T"-markering	Marca "T"	Marca "T"
⑲	"T"-markering	Marca "T"	Marca "T"
⑳	"▲"-markering	Marca "▲"	Marca "▲"
㉑	Druktoets	Pulsador	Botão de pressão
㉒	Voorwaartse draairichting	Rotación hacia la derecha	Rotação para frente
㉓	Terugwaartse draairichting	Rotación hacia la izquierda	Rotação inversa
㉔	Draait niet	No gira	Nenhuma rotação
㉕	Druk aan de (R) kant	Presione el lado (R)	Apertar o lado (R)
㉖	Druk aan de (L) kant	Presione el lado (L)	Apertar o lado (L)
㉗	Middenpositie	Posición central	Posição intermediária
㉘	(R) aanduiding	Indicación (R)	Indicação (R)
㉙	(L) aanduiding	Indicación (L)	Indicação (L)
㉚	Schema, gezien vanaf de handgreep-kant	Diagrama visto desde el lado del asa	Diagrama visto pelo lado do cabo
㉛	Boorkop	Portabrocas	Mandril
㉜	Boorkopadapter	Adaptador del portabrocas	Adaptador do mandril
㉝	Diepte-maatlat	Calibre de profundidad	Sonda
㉞	Montagegat	Agujero de montaje	Orificio de montagem
㉟	Zijgreep	Mango lateral	Empunhadura lateral
㊱	Boorstuk	Broca	Palhetão
㊲	Aansluiting	Cubo	Encaixe
㊳	Vernauwde schachtadapter	Adaptador de la espiga	Adaptador de cabo cónico
㊴	Cotter	Chaveta	Cavilha
㊵	Steun	Apoyo	Suporte
㊶	Schakelknop	Perilla de cambio	Seletor
㊷	"POWER" stand	Modo "POWER"	Modo "POWER"
㊸	"SAVE" stand	Modo "SAVE"	Modo "SAVE"

GENERAL SAFETY RULES

WARNING!

Read all instructions

Failure to follow all instructions listed below may result in electric shock, fire and/or serious injury.

The term "power tool" in all of the warnings listed below refers to your mains operated (corded) power tool or battery operated (cordless) power tool.

SAVE THESE INSTRUCTIONS

1) Work area

- a) **Keep work area clean and well lit.**
Cluttered and dark areas invite accidents.
- b) **Do not operate power tools in explosive atmospheres, such as in the presence of flammable liquids, gases or dust.**
Power tools create sparks which may ignite the dust of fumes.
- c) **Keep children and bystanders away while operating a power tool.**
Distractions can cause you to lose control.

2) Electrical safety

- a) **Power tool plugs must match the outlet. Never modify the plug in any way. Do not use any adapter plugs with earthed (grounded) power tools.**
Unmodified plugs and matching outlets will reduce risk of electric shock.
- b) **Avoid body contact with earthed or grounded surfaces such as pipes, radiators, ranges and refrigerators.**
There is an increased risk of electric shock if your body is earthed or grounded.
- c) **Do not expose power tools to rain or wet conditions.**
Water entering a power tool will increase the risk of electric shock.
- d) **Do not abuse the cord. Never use the cord for carrying, pulling or unplugging the power tool. Keep cord away from heat, oil, sharp edges or moving parts.**
Damaged or entangled cords increase the risk of electric shock.
- e) **When operating a power tool outdoors, use an extension cord suitable for outdoor use.**
Use of a cord suitable for outdoor use reduces the risk of electric shock.

3) Personal safety

- a) **Stay alert, watch what you are doing and use common sense when operating a power tool. Do not use a power tool while you are tired or under the influence of drugs, alcohol or medication.**
A moment of inattention while operating power tools may result in serious personal injury.
- b) **Use safety equipment. Always wear eye protection.**
Safety equipment such as dust mask, non-skid safety shoes, hard hat, or hearing protection used for appropriate conditions will reduce personal injuries.
- c) **Avoid accidental starting. Ensure the switch is in the off position before plugging in.**
Carrying power tools with your finger on the switch or plugging in power tools that have the switch on invites accidents.

- d) **Remove any adjusting key or wrench before turning the power tool on.**

A wrench or a key left attached to a rotating part of the power tool may result in personal injury.

- e) **Do not overreach. Keep proper footing and balance at all times.**

This enables better control of the power tool in unexpected situations.

- f) **Dress properly. Do not wear loose clothing or jewellery. Keep your hair, clothing and gloves away from moving parts.**

Loose clothes, jewellery or long hair can be caught in moving parts.

- g) **If devices are provided for the connection of dust extraction and collection facilities, ensure these are connected and properly used.**

Use of these devices can reduce dust related hazards.

4) Power tool use and care

- a) **Do not force the power tool. Use the correct power tool for your application.**

The correct power tool will do the job better and safer at the rate for which it was designed.

- b) **Do not use the power tool if the switch does not turn it on and off.**

Any power tool that cannot be controlled with the switch is dangerous and must be repaired.

- c) **Disconnect the plug from the power source before making any adjustments, changing accessories, or storing power tools.**

Such preventive safety measures reduce the risk of starting the power tool accidentally.

- d) **Store idle power tools out of the reach of children and do not allow persons unfamiliar with the power tool or these instructions to operate the power tool.**

Power tools are dangerous in the hands of untrained users.

- e) **Maintain power tools. Check for misalignment or binding of moving parts, breakage of parts and any other condition that may affect the power tools operation.**

If damaged, have the power tool repaired before use.

Many accidents are caused by poorly maintained power tools.

- f) **Keep cutting tools sharp and clean.**

Properly maintained cutting tools with sharp cutting edges are less likely to bind and are easier to control.

- g) **Use the power tool, accessories and tool bits etc., in accordance with these instructions and in the manner intended for the particular type of power tool, taking into account the working conditions and the work to be performed.**

Use of the power tool for operations different from intended could result in a hazardous situation.

5) Battery tool use and care

- a) **Ensure the switch is in the off position before inserting battery pack.**

Inserting the battery pack into power tools that have the switch on invites accidents.

- b) **Recharge only with the charger specified by the manufacturer.**

A charger that is suitable for one type of battery pack may create a risk of fire when used with another battery pack.

- c) **Use power tools only with specifically designated battery packs.**
Use of any other battery packs may create a risk of injury and fire.
- d) **When battery pack is not in use, keep it away from other metal objects like paper clips, coins, keys, nails, screws, or other small metal objects that can make a connection from one terminal to another.**
Shorting the battery terminals together may cause burns or a fire.
- e) **Under abusive conditions, liquid may be ejected from the battery; avoid contact.**
If contact accidentally occurs, flush with water. If liquid contacts eyes, additionally seek medical help.
Liquid ejected from the battery may cause irritation or burns.
- 6) **Service**
- a) **Have your power tool serviced by a qualified repair person using only identical replacement parts.**
This will ensure that the safety of the power tool is maintained.

PRECAUTION

Keep children and infirm persons away.

When not in use, tools should be stored out of reach of children and infirm persons.

PRECAUTIONS FOR CORDLESS ROTARY HAMMER

- Always charge the battery at a temperature of 0 – 40°C.
 A temperature of less than 0°C will result in over charging which is dangerous. The battery cannot be charged at a temperature higher than 40°C. The most suitable temperature for charging is that of 20 – 25°C.
- Do not use the charger continuously.
 When one charging is completed, leave the charger for about 15 minutes before the next charging of battery.
- Do not allow foreign matter to enter the hole for connecting the rechargeable battery.
- Never disassemble the rechargeable battery and charger.
- Never short-circuit the rechargeable battery. Short-circuiting the battery will cause a great electric current and overheat. It results in burn or damage to the battery.
- Do not dispose of the battery in fire.
 If the battery is burnt, it may explode.
- When using this unit continuously, the unit may overheat, leading to damage in the motor and switch. Please leave it without using it for approximately 15 minutes.
- Do not insert object into the air ventilation slots of the charger.
 Inserting metal objects or inflammables into the charger air ventilation slots will result in electrical shock hazard or damaged charger.
- Using an exhausted battery will damage the charger.
- When drilling in wall, floor or ceiling, check for buried electric power cord, etc.
- Bring the battery to the shop from which it was purchased as soon as the post-charging battery life becomes too short for practical use. Do not dispose of the exhausted battery.
- Wear ear protections
 Exposure to noise can cause hearing loss.

- Do not touch the bit during or immediately after operation. The bit becomes very hot during operation and could cause serious burns.
- Use auxiliary handles supplied with the tool. Loss of control can cause personal injury.
- Always hold the body handle and side handle of the power tool firmly. Otherwise the counterforce produced may result in inaccurate and even dangerous operation.
- Wear a dust mask
 Do not inhale the harmful dusts generated in drilling or chiseling operation. The dust can endanger the health of yourself and bystanders.

CAUTION ON LITHIUM-ION BATTERY

To extend the lifetime, the lithium-ion battery equips with the protection function to stop the output.

In the cases of 1 and 2 described below, when using this product, even if you are pulling the switch, the motor may stop. This is not the trouble but the result of protection function.

- When the battery power remaining runs out (The battery voltage drops to about 14V (DH25DL, DH25DAL) / about 20V (DH36DL, DH36DAL)), the motor stops.
 In such case, charge it up immediately.
- If the tool is overloaded, the motor may stop. In this case, release the switch of tool and eliminate causes of overloading. After that, you can use it again.

Furthermore, please heed the following warning and caution.

WARNING

In order to prevent any battery leakage, heat generation, smoke emission, explosion and ignition beforehand, please be sure to heed the following precautions.

- Do not pierce battery with a sharp object such as a nail, strike with a hammer, step on, throw or subject the battery to severe physical shock.
- Do not use an apparently damaged or deformed battery.
- Do not use the battery in reverse polarity.
- Do not connect directly to an electrical outlets or car cigarette lighter sockets.
- Do not use the battery for a purpose other than those specified.
- If the battery charging fails to complete even when a specified recharging time has elapsed, immediately stop further recharging.
- Do not put or subject the battery to high temperatures or high pressure such as into a microwave oven, dryer, or high pressure container.
- Keep away from fire immediately when leakage or foul odor are detected.
- Do not use in a location where strong static electricity generates.
- If there is battery leakage, foul odor, heat generated, discolored or deformed, or in any way appears abnormal during use, recharging or storage, immediately remove it from the equipment or battery charger, and stop use.

CAUTION

- If liquid leaking from the battery gets into your eyes, do not rub your eyes and wash them well with fresh clean water such as tap water and contact a doctor immediately.
 If left untreated, the liquid may cause eye-problems.
- If liquid leaks onto your skin or clothes, wash well with clean water such as tap water immediately. There is a possibility that this can cause skin irritation.
- If you find rust, foul odor, overheating, discolor, deformation, and/or other irregularities when using the battery for the first time, do not use and return it to your supplier or vendor.

SPECIFICATIONS

POWER TOOL

Model		DH25DL	DH25DAL	DH36DL	DH36DAL
No-load speed Save/Power		0 – 550 min ⁻¹ / 0 – 1100 min ⁻¹			
Full-load impact rate Save/Power		0 – 2250 min ⁻¹ / 0 – 4500 min ⁻¹			
Capacity	Drilling	Concrete	26 mm		
		Steel	13 mm		
		Wood	30 mm		
	Driving	Wood screw	6.2 mm (diameter) × 40 mm (length)		
Rechargeable battery		BSL2530: Li-ion 25.2 V (3.0 Ah 14 cells)		BSL3626: Li-ion 36 V (2.6 Ah 20 cells)	
Weight		3.5 kg	3.6 kg	3.9 kg	4.0 kg

○ Do not use the "SAVE" mode when boring holes with the wood drill. There is a likelihood that the motor will burn out.

CHARGER

Model	UC36YRL
Charging voltage	25.2 V 36 V
Weight	0.9 kg

STANDARD ACCESSORIES

DH25DL (2SLRK) DH25DAL (2SLRK)	
	<p>① Side handle 1</p> <p>② Depth gauge 1</p> <p>③ Charger 1</p> <p>④ Plastic case 1</p> <p>⑤ Extra battery 1</p>
DH36DL (2SLRK) DH36DAL (2SLRK)	
	<p>① Side handle 1</p> <p>② Depth gauge 1</p> <p>③ Charger 1</p> <p>④ Plastic case 1</p> <p>⑤ Extra battery 1</p>

Standard accessories are subject to change without notice.

OPTIONAL ACCESSORIES (sold separately)

1. Battery (BSL2530, BSL3626)

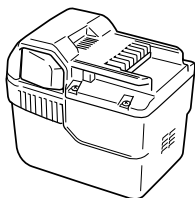

It may be convenient to prepare some extra batteries.

2. Drilling anchor holes (rotation + hammering)

- Drill bit (taper shank) and taper shank adapter

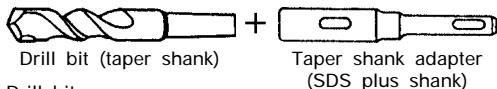

Drill bit (taper shank)

Taper shank adapter (SDS plus shank)

Drill bit

Outer diameter
11.0 mm
12.3 mm
12.7 mm
14.3 mm
14.5 mm
17.5 mm
21.5 mm

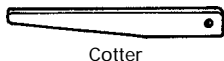

Cotter

Taper shank adapter

Taper mode	Applicable drill bit	
Morse taper (No. 1)	Drill bit (taper shank)	11.0 - 17.5 mm
Morse taper (No. 2)	Drill bit (taper shank)	21.5 mm
A-taper	Taper shank adapter formed A-taper or B-taper is provided as an optional accessory, but drill bit for it is not provided.	
B-taper		

- 13 mm Hammer Drill chuck and Chuck wrench

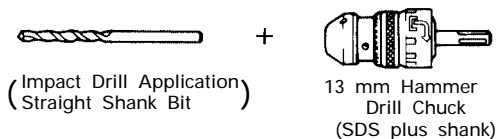

(Impact Drill Application) Straight Shank Bit

13 mm Hammer Drill Chuck (SDS plus shank)

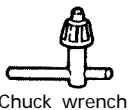

Chuck wrench

3. Anchor setting (rotation + hammering)

- Anchor setting adapter (for rotary hammer)

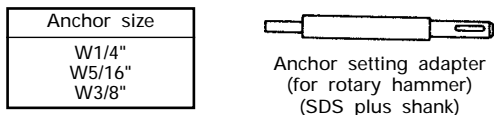

Anchor setting adapter (for rotary hammer) (SDS plus shank)

- Anchor setting adapter (for manual hammer)

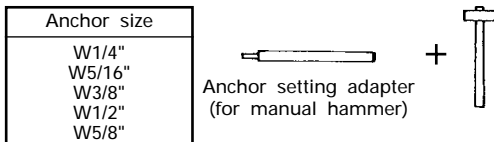

Anchor setting adapter (for manual hammer)

4. Bolt placing operation with Chemical Anchor. (rotation + hammering)

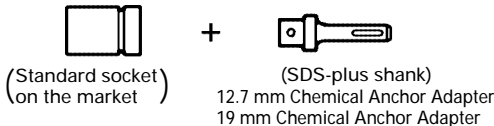

(Standard socket) (on the market)

(SDS-plus shank) 12.7 mm Chemical Anchor Adapter 19 mm Chemical Anchor Adapter

5. Demolishing operation (Hammering only)

(Model DH25DAL and DH36DAL only)

Bull point (Round type) (SDS-plus shank)



Bull point (Square type) (SDS-plus shank)

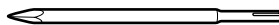

6. Groove digging and edging (Hammering only)

Cold chisel (SDS-plus shank) (Model DH25DAL and DH36DAL only)

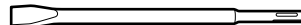

Cutter (SDS-plus shank) (Model DH25DAL and DH36DAL only)

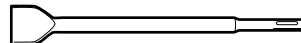

7. Grooving (Hammering only)

Grooving chisel (SDS-plus shank) (Model DH25DAL and DH36DAL only)

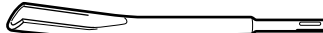

8. Drilling holes and driving screws (rotation only)

- Drill chuck, chuck adapter (G) and chuck wrench

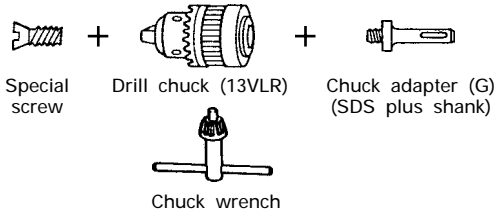

Special screw

Drill chuck (13VLR)

Chuck adapter (G) (SDS plus shank)

Chuck wrench

9. Drilling holes (rotation only)

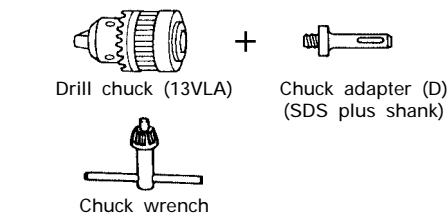

Drill chuck (13VLA)

Chuck adapter (D) (SDS plus shank)

Chuck wrench

- 13 mm drill chuck ass'y (include chuck wrench ass'y) and chuck (for drilling in steel or wood).

- (2) Regarding the temperatures of the rechargeable battery
The temperatures for rechargeable batteries are as shown in the table below, and batteries that have become hot should be cooled for a while before being recharged.

Table 2 Recharging ranges of batteries

Charger	UC36YRL
Rechargeable batteries	
BSL2530, BSL3626	0°C – 50°C

- (3) Regarding recharging time
Depending on the type of the battery, the charging time will become as shown in **Table 3**.

Table 3 Charging time (At 20°C)

Battery type	Recharging time
BSL2530	Approx. 60 min.
BSL3626	Approx. 80 min.

NOTE: The charging time may vary according to ambient temperature and power source voltage.

4. **Disconnect the charger's power cord from the receptacle**

5. **Hold the charger firmly and pull out the battery**

NOTE

Be sure to pull out the battery from the charger after use, and then keep it.

CAUTION

- If the battery is charged while it is heated because it has been left for a long time in a location subject to direct sunlight or because the battery has just been used, the pilot lamp of the charger lights up green. In such a case, first let the battery cool, then start charging.
- When the pilot lamp flickers in red quickly (at 0.2-second intervals), check for and take out any foreign objects in the charger's battery installation hole. If there are no foreign objects, it is probable that the battery or charger is malfunctioning. Take it to your Authorized Service Center.
- Since the built-in micro computer takes about 3 seconds to confirm that the battery being charged with UC36YRL is taken out, wait for a minimum of 3 seconds before reinserting it to continue charging. If the battery is reinserted within 3 seconds, the battery may not be properly charged.

Regarding electric discharge in case of new batteries, etc.

As the internal chemical substance of new batteries and batteries that have not been used for an extended period is not activated, the electric discharge might be low when using them the first and second time. This is a temporary phenomenon, and normal time required for recharging will be restored by recharging the batteries 2 – 3 times.

How to make the batteries perform longer

- (1) Recharge the batteries before they become completely exhausted.
When you feel that the power of the tool becomes weaker, stop using the tool and recharge its battery.

If you continue to use the tool and exhaust the electric current, the battery may be damaged and its life will become shorter.

- (2) **Avoid recharging at high temperatures.**
A rechargeable battery will be hot immediately after use. If such a battery is recharged immediately after use, its internal chemical substance will deteriorate, and the battery life will be shortened. Leave the battery and recharge it after it has cooled for a while.

PRIOR TO OPERATION

1. **Mounting the drill bit (Fig. 4, 5)**

CAUTION:

To prevent accidents, make sure to turn the switch off.

NOTE:

When using tools such as drill bits, etc., make sure to use the genuine parts designated by our company.

- (1) Clean the shank portion of the drill bit.
 - (2) Insert the drill bit in a twisting manner into the tool holder until it latches itself. (Fig. 4)
 - (3) Check the latching by pulling on the drill bit.
 - (4) To remove the drill bit, fully pull the grip in the direction of the arrow and pull out the drill bit.
2. **Confirm that the battery is mounted correctly.**
3. **Installation of dust cup or dust collector (B) (Optional accessories) (Fig. 6, Fig. 7)**

When using a rotary hammer for upward drilling operations attach a dust cup or a dust collector (B) to collect dust or particles for easy operation.

- Installing the dust cup
Use the dust cup by attaching to the drill bit as shown in Fig. 6.
- When using a bit which has big diameter, enlarge the center hole of the dust cup with this rotary hammer.
- Installing dust collector (B)
When using dust collector (B), insert dust collector (B) from the tip of the bit by aligning it to the groove on the grip. (Fig. 7)

CAUTION:

- The dust cup and dust collector (B) are for exclusive use of concrete drilling work. Do not use them for wood or metal drilling work.
 - Insert dust collector (B) completely into the chuck part of the main unit.
 - When turning the rotary hammer on while dust collector (B) is detached from a concrete surface, dust collector (B) will rotate together with the drill bit. Make sure to turn on the switch after pressing dust cup on the concrete surface. When using dust collector (B) attached to a drill bit that has more than 190 mm of overall length, dust collector (B) cannot touch the concrete surface and will rotate. Therefore, please use dust collector (B) by attaching to drill bits which have 166 mm, 160 mm, and 110 mm overall length.
 - Dump particles after every two or three holes when drilling.
 - Please replace the drill bit after removing dust collector (B).
4. **Selecting the driver bit**
Screw heads or bits will be damaged unless a bit appropriate for the screw diameter is employed to drive in the screws.

5. **Confirm the direction of bit rotation (Fig. 9)**
 The bit rotates clockwise (viewed from the rear side) by pushing the R-side of the push button. (Fig. 9-a)
 The L-side of the push button is pushed to turn the bit counterclockwise. (Fig. 9-b)
 The motor does not rotate if the push button is set to the center position. (Fig. 9-c)
6. **Continuous drilling**
 The number of holes that can be drilled in concrete after one recharge is shown in Table 4.

Table 4

Bit dia. (mm)	Depth (mm)	Possible continuous drilling number (holes)	
		DH25DL/DH25DAL	DH36DL/DH36DAL
6.5	60	115	160
8.5		70	90
12.5		55	65
14.5		45	55
18		25	40
24		12	16
26		7	8

These data are for the referential values. The number of holes that can be drilled varies according to the sharpness of the used bit or the conditions of the concrete being drilled.

CAUTION:

When using this unit continuously, the unit may overheat, leading to damage in the motor and switch. Please leave it without using it for approximately 15 minutes.

HOW TO USE

CAUTION on lithium-ion battery

To extend the lifetime, the lithium-ion battery equips with the protection function to stop the output. Therefore, if the tool is overloaded, the motor may stop. However, this is not the trouble but the result of protection function. In this case, release the switch of tool and eliminate the causes of overloading.

1. Switch operation

- When the switch trigger is depressed, the tool rotates. When the switch trigger is released, the tool stops.
- The rotational speed of the rotary hammer can be controlled by varying the amount that the switch trigger is pulled. Speed is low when the switch trigger is pulled slightly and increases as the switch trigger is pulled more.
- When releasing the switch trigger, the brake will be applied for immediate stopping.

2. Rotation + Hammering

Align the "▶" mark with the "T" mark by rotating the change lever to set the "Rotation + Hammering" function. (Fig. 8-a, Fig. 8-b)

- (1) Mount the drill bit.
- (2) Pull the trigger switch after applying the drill bit tip to the drilling position. (Fig. 10)
- (3) Pushing the rotary hammer forcibly is not necessary at all. Pushing slightly so that drill dust comes out gradually is just sufficient.

CAUTION:

When the drill bit touches construction iron bar, the bit will stop immediately and the rotary hammer will react to revolve. Therefore please grip the side handle and handle tightly as shown in Fig. 10.

3. Rotation only

Align the "▶" mark with the "R" mark by rotating the change lever to set the "Rotation only" function. (Fig. 8-a, Fig. 8-b)

To drill a wood or metal material using the optional drill chuck and chuck adapter, proceed as follows. Installing drill chuck and chuck adapter: (Fig. 11)

- (1) Attach the drill chuck to the chuck adaptor.
- (2) The part of the SDS-plus shank is the same as the drill bit. Therefore, refer to the item of "Mounting the drill bit" for attaching it.

CAUTION:

- Application of force more than necessary will not only expedite work at all, but will deteriorate the tip edge of the drill bit and reduce the service life of the rotary hammer in addition.
- Drill bit may snap off while withdrawing the rotary hammer from the drilled hole. For withdrawing, it is important to use a pushing motion.
- Do not attempt to use the rotary hammer in the rotation and striking mode with the drill chuck and chuck adapter attached. This would seriously shorten the service life of every component of the machine.

4. When driving wood screws (Fig. 13)

- (1) Selecting a suitable driver bit
 Employ plus-head screws, if possible, since the driver bit easily slips off the heads of slotted-head screws.
- (2) Tightening wood screws
 Prior to tightening wood screws, make pilot holes suitable for them in the wooden board. Apply the bit to the screw head grooves and gently drive the screws in the holes.

CAUTION:

Exercise care in preparing a pilot hole suitable for the wood screw taking the hardness of the wood into consideration. Should the hole be excessively small or shallow, requiring much power to drive the screw into it, the thread of the wood screw may sometimes be damaged.

5. Hammering only

Align the "▶" mark with the "H" mark by rotating the change lever to set the "Hammering only" function. (Fig. 8-a)

- (1) Mount the bull point or cold chisel.
6. **Using depth gauge (Fig. 12)**
 - (1) Loosen the knob on the side handle, and insert the depth gauge into the mounting hole on the side handle.
 - (2) Adjust the depth gauge position according to the depth of the hole and tighten the knob bolt securely.
7. **How to use the drill bit (taper shank) and the taper shank adapter**
 - (1) Mount the taper shank adapter to the rotary hammer. (Fig. 14)
 - (2) Mount the drill bit (taper shank) to the taper shank adapter. (Fig. 14)
 - (3) Turn the switch ON, and drill a hole to prescribed depth.

- (4) To remove the drill bit (taper shank), insert the cotter into the slot of the taper shank adapter and strike the head of the cotter with a hammer supporting on the rest. (Fig. 15)

8. Switching between the "SAVE" and the "POWER" modes

The hammering force of the hammer can be increased or decreased to conform with intended usage, by operating the shift knob as per Fig. 16. Adjust the force to match the usage intended.

- (1) "SAVE" mode ... decreased hammering force
This can prevent thin drill bits which are less than 5 mm in diameter, from being bent or broken.
- (2) "POWER" mode ... increased hammering force
- This can be used to speedily and efficiently drill holes when the drill bits which are being used are greater than 5 mm in diameter.
 - This can be used to drill holes into wood or metal.

CAUTION:

Do not drill holes in wood with the "SAVE" mode. There is a likelihood that the motor will burn out because it can easily lock up due to the low power

LUBRICATION

Low viscosity grease is applied to this rotary hammer so that it can be used for a long period without replacing the grease. Please contact the nearest service center for grease replacement when any grease is leaking from loosened screw.

Further use of the rotary hammer despite the grease shortage causes damage to reduce the service life.

CAUTION:

A specific grease (FG-6A) is used with this machine, therefore, the normal performance of the machine may be badly affected by use of different grease. Please be sure to let one of our service centers to undertake replacement of the grease.

MAINTENANCE AND INSPECTION

1. Inspecting the tool

Since use of a dull tool will degrade efficiency and cause possible motor malfunction, sharpen or replace the tool as soon as abrasion is noted.

2. Inspecting the mounting screws

Regularly inspect all mounting screws and ensure that they are properly tightened. Should any of the screws be loose, retighten them immediately. Failure to do so could result in serious hazard.

3. Maintenance of the motor

The motor unit winding is the very "heart" of the power tool. Exercise due care to ensure the winding does not become damaged and/or wet with oil or water.

4. Cleaning on the outside

When the power tool is stained, wipe with a soft dry cloth or a cloth moistened with soapy water. Do not use chloric solvents, gasoline or paint thinner, as they melt plastics.

5. Storage

Store the power tool in a place in which the temperature is less than 40°C and out of reach of children.

6. Service parts list

CAUTION:

Repair, modification and inspection of Hitachi Power Tools must be carried out by a Hitachi Authorized Service Center.

This Parts List will be helpful if presented with the tool to the Hitachi Authorized Service Center when requesting repair or other maintenance.

In the operation and maintenance of power tools, the safety regulations and standards prescribed in each country must be observed.

MODIFICATIONS:

Hitachi Power Tools are constantly being improved and modified to incorporate the latest technological advancements.

Accordingly, some parts may be changed without prior notice.

GUARANTEE

We guarantee Hitachi Power Tools in accordance with statutory/country specific regulation. This guarantee does not cover defects or damage due to misuse, abuse, or normal wear and tear. In case of complaint, please send the Power Tool, undismantled, with the GUARANTEE CERTIFICATE found at the end of this Handling instruction, to a Hitachi Authorized Service Center.

NOTE:

Due to HITACHI's continuing program of research and development, the specifications herein are subject to change without prior notice.

IMPORTANT:

Correct connections of the plug

The wires of the mains lead are coloured in accordance with the following code:

- Blue: -Neutral
- Brown: -Live

As the colours of the wires in the mains lead of this tool may not correspond with the coloured markings identifying the terminals in your plug proceed as follows: The wire coloured blue must be connected to the terminal marked with the letter N or coloured black.

The wire coloured brown must be connected to the terminal marked with the letter L or coloured red.

Neither core must be connected to the earth terminal.

NOTE:

This requirement is provided according to BRITISH STANDARD 2769: 1984.

Therefore, the letter code and colour code may not be applicable to other markers except United Kingdom.

Information concerning airborne noise and vibration

The measured values were determined according to EN60745 and declared in accordance with ISO 4871.

[DH36DAL]

Measured A-weighted sound power level: 101 dB (A)

Measured A-weighted sound pressure level: 90 dB (A)

Uncertainty KpA: 3 dB (A).

Wear ear protection.

The typical weighted root mean square acceleration value: 9 m/s².

ALLGEMEINE SICHERHEITSMASSNAHMEN

WARNUNG!

Lesen Sie sämtliche Hinweise durch

Wenn nicht sämtliche nachstehenden Anweisungen befolgt werden, kann es zu Stromschlag, Brand und/oder ernsthaften Verletzungen kommen.

Der Begriff „Elektrowerkzeug“ bezieht sich in den folgenden Warnhinweisen auf Elektrowerkzeuge mit Netz- (schnurgebunden) oder Akkubetrieb (schnurlos).

BEWAHREN SIE DIESE ANWEISUNGEN AUF

1) Arbeitsbereich

- a) Sorgen Sie für einen sauberen und gut ausgeleuchteten Arbeitsbereich.
Zugestellte und dunkle Bereiche ziehen Unfälle förmlich an.
- b) Verwenden Sie Elektrowerkzeuge niemals an Orten, an denen Explosionsgefahr besteht – zum Beispiel in der Nähe von leicht entflammaren Flüssigkeiten, Gasen oder Stäuben.
Bei der Arbeit mit Elektrowerkzeugen kann es zu Funkenbildung kommen, wodurch sich Stäube oder Dämpfe entzünden können.
- c) Sorgen Sie bei der Arbeit mit Elektrowerkzeugen dafür, dass sich keine Zuschauer (insbesondere Kinder) in der Nähe befinden.
Wenn Sie abgelenkt werden, können Sie die Kontrolle über das Werkzeug verlieren.

2) Elektrische Sicherheit

- a) Elektrowerkzeuge müssen mit passender Stromversorgung betrieben werden.
Nehmen Sie niemals irgendwelche Änderungen am Anschlussstecker vor.
Verwenden Sie bei Elektrowerkzeugen mit Schutzkontakt (geerdet) niemals Adapterstecker.
Stecker im Originalzustand und passende Steckdosen reduzieren das Stromschlagrisiko.
- b) Vermeiden Sie Körperkontakt mit geerdeten Gegenständen wie Rohrleitungen, Heizungen, Herden oder Kühlschränken.
Bei Körperkontakt mit geerdeten Gegenständen besteht ein erhöhtes Stromschlagrisiko.
- c) Setzen Sie Elektrowerkzeuge niemals Regen oder sonstiger Feuchtigkeit aus.
Wenn Flüssigkeiten in ein Elektrowerkzeug eindringen, erhöht sich das Stromschlagrisiko.
- d) Verwenden Sie die Anschlusschnur nicht missbräuchlich. Tragen Sie das Elektrowerkzeug niemals an der Anschlusschnur, ziehen Sie es nicht damit heran und ziehen Sie den Stecker nicht an der Anschlusschnur aus der Steckdose. Halten Sie die Anschlusschnur von Hitzequellen, Öl, scharfen Kanten und beweglichen Teilen fern.
Beschädigte oder verdrehte Anschlusschnüre erhöhen das Stromschlagrisiko.
- e) Wenn Sie ein Elektrowerkzeug im Freien benutzen, verwenden Sie ein für den Außeneinsatz geeignetes Verlängerungskabel.
Ein für den Außeneinsatz geeignetes Kabel vermindert das Stromschlagrisiko.

3) Persönliche Sicherheit

- a) Bleiben Sie wachsam, achten Sie auf das, was Sie tun, und setzen Sie Ihren Verstand ein, wenn Sie mit Elektrowerkzeugen arbeiten. Benutzen Sie keine Elektrowerkzeuge, wenn Sie müde sind oder unter Einfluss von Drogen, Alkohol oder Medikamenten stehen.

Bei der Arbeit mit Elektrowerkzeugen können bereits kurze Phasen der Unaufmerksamkeit zu schweren Verletzungen führen.

- b) Benutzen Sie Schutzausrüstung. Tragen Sie immer einen Augenschutz.
Schutzausrüstung wie Staubmaske, rutschsichere Sicherheitsschuhe, Schutzhelm und Gehörschutz senken das Verletzungsrisiko bei angemessenem Einsatz.
 - c) Vermeiden Sie unbeabsichtigten Anlauf. Achten Sie darauf, dass sich der Schalter in der Aus- (Off-) Position befindet, ehe Sie den Stecker einstecken. Das Herumtragen von Elektrowerkzeugen mit dem Finger am Schalter und das Einstecken des Steckers bei betätigtem Schalter zieht Unfälle regelrecht an.
 - d) Entfernen Sie sämtliche Einstellwerkzeuge (Einstellschlüssel), ehe Sie das Elektrowerkzeug einschalten.
Ein an einem beweglichen Teil des Elektrowerkzeugs angebrachter Schlüssel kann zu Verletzungen führen.
 - e) Sorgen Sie für einen festen Stand. Achten Sie jederzeit darauf, sicher zu stehen und das Gleichgewicht zu bewahren.
Dadurch haben Sie das Elektrowerkzeug in unerwarteten Situationen besser im Griff.
 - f) Kleiden Sie sich richtig. Tragen Sie keine lose Kleidung oder Schmuck. Halten Sie Haar, Kleidung und Handschuhe von beweglichen Teilen fern. Lose Kleidung, Schmuck oder langes Haar kann von beweglichen Teilen erfasst werden.
 - g) Wenn Anschlüsse für Staubabsaug- und -sammelvorrichtungen vorhanden sind, sorgen Sie dafür, dass diese richtig angeschlossen und eingesetzt werden.
Die Verwendung solcher Vorrichtungen kann Staub-bezogene Gefahren mindern.
- #### 4) Einsatz und Pflege von Elektrowerkzeugen
- a) Überansprechen Sie Elektrowerkzeuge nicht. Benutzen Sie das richtige Elektrowerkzeug für Ihren Einsatzzweck.
Das richtige Elektrowerkzeug erledigt seine Arbeit bei bestimmungsgemäßem Einsatz besser und sicherer.
 - b) Benutzen Sie das Elektrowerkzeug nicht, wenn es sich nicht am Schalter ein- und ausschalten lässt. Jedes Elektrowerkzeug, das nicht mit dem Schalter betätigt werden kann, stellt eine Gefahr dar und muss repariert werden.
 - c) Ziehen Sie den Netzstecker, ehe Sie Einstellarbeiten vornehmen, Zubehörteile tauschen oder das Elektrowerkzeug verstauen. Solche präventiven Sicherheitsmaßnahmen verhindern den unbeabsichtigten Anlauf des Elektrowerkzeugs und die damit verbundenen Gefahren.
 - d) Lagern Sie nicht benutzte Elektrowerkzeuge außerhalb der Reichweite von Kindern, lassen Sie nicht zu, dass Personen das Elektrowerkzeug bedienen, die nicht mit dem Werkzeug selbst und/oder diesen Anweisungen vertraut sind.
Elektrowerkzeuge in ungeschulten Händen sind gefährlich.
 - e) Halten Sie Elektrowerkzeuge in Stand. Prüfen Sie auf Fehlausrichtungen, sicheren Halt und Leichtgängigkeit beweglicher Teile, Beschädigungen von Teilen und auf jegliche andere Zustände, die sich auf den Betrieb des Elektrowerkzeugs auswirken können. Bei Beschädigungen lassen Sie das Elektrowerkzeug reparieren, ehe Sie es benutzen.

- Viele Unfälle mit Elektrowerkzeugen sind auf schlechte Wartung zurückzuführen.
- f) Halten Sie Schneidwerkzeuge scharf und sauber. Richtig gewartete Schneidwerkzeuge mit scharfen Schneidkanten bleiben weniger häufig hängen und sind einfacher zu beherrschen.
 - g) Benutzen Sie Elektrowerkzeuge, Zubehör, Werkzeugspitzen und Ähnliches in Übereinstimmung mit diesen Anweisungen und auf die für das jeweilige Elektrowerkzeug bestimmungsgemäße Weise – beachten Sie dabei die jeweiligen Arbeitsbedingungen und die Art und Weise der auszuführenden Arbeiten. Der bestimmungswidrige Einsatz von Elektrowerkzeugen kann zu gefährlichen Situationen führen.
- 5) Verwendung und Pflege der Batterie
- a) Achten Sie darauf, dass das Gerät zum Einlegen der Batterien ausgeschaltet ist. Wird die Batterie bei eingeschaltetem Gerät eingelegt, kann dies zu Unfällen führen.
 - b) Laden Sie das Gerät nur mit dem vom Hersteller empfohlenen Ladegerät auf. Ein Ladegerät für einen speziellen Batterietyp kann bei Verwendung mit anderen Batterien zu Gefahren führen.
 - c) Verwenden Sie für das Gerät nur die speziell empfohlenen Batterien. Eine Verwendung von anderen Batterien kann zu Verletzungen und Bränden führen.
 - d) Ist die Batterie nicht in Gebrauch, achten Sie darauf, dass sie nicht mit metallischen Gegenständen, beispielsweise Büroklammern, Münzen, Schlüssel, Nägel, Schrauben in Kontakt kommt, da diese Gegenstände einen Kurzschluss der Anschlüsse verursachen könnten. Ein Kurzschluss der Batterieanschlüsse kann zu Verbrennungen oder Bränden führen.
 - e) Im Falle von Störungen, kann Flüssigkeit aus der Batterie austreten. Vermeiden Sie in diesem Fall jeglichen Kontakt. Sollten Sie dennoch mit der Batterie in Berührung kommen, waschen Sie die betroffene Stelle gründlich mit Wasser ab. Ist die Flüssigkeit ins Auge geraten, suchen Sie einen Arzt auf. Ausgetretene Batterieflüssigkeiten können zu Reizungen oder Verbrennungen führen.
- 6) Service
- a) Lassen Sie Elektrowerkzeuge durch qualifizierte Fachkräfte und unter Einsatz passender, zugelassener Originalteile warten. Dies sorgt dafür, dass die Sicherheit des Elektrowerkzeugs nicht beeinträchtigt wird.
2. Das Ladegerät nicht fortlaufend laden. Nach Beendigung einer Ladung, lassen Sie das Ladegerät ungefähr 15 Minuten ruhen bevor die nächste Batterieladung unternommen wird.
 3. Keine Fremdkörper durch das Anschlußloch der Batterie eindringen lassen.
 4. Niemals die Batterie und das Ladegerät auseinandernehmen.
 5. Niemals die Batterie kurzschließen. Kurzschluß der Batterie verursacht eine zu große Stromzufuhr und Überhitzung, wodurch Durchbrennen oder Schaden beider Batterien entsteht.
 6. Die Batterie nicht ins Feuer werfen. Sie könnte dabei explodieren.
 7. Wenn dieses Gerät ununterbrochen betrieben wird, kann Überhitzung auftreten und zu Schäden an Motor und Schalter führen. Lassen Sie das Gerät bitte etwa 15 Minuten lang zum Abkühlen unbenutzt liegen.
 8. Darauf achten, daß keine Gegenstände durch Belüftungsschlitze des Aufladers in das Gerät eindringen. Wenn Metallobjekte oder entzündliche Gegenstände durch die Belüftungsschlitze des Aufladers eindringen, kann dies zu elektrischen Schlägen führen oder den Auflader beschädigen.
 9. Benutzung verbrauchter Batterie beschädigt den Auflader.
 10. Beim Bohren von Wand, Boden oder Decke, nachprüfen, ob keine versenkten Kabel, usw. vorhanden sind.
 11. Bringen Sie die Batterie zum Geschäft, wo Sie diese gekauft haben sobald die Lebensdauer der Batterie abirnt. Die erschöpfte Batterie nicht wegwerfen.
 12. Tragen Sie einen Gehörschutz. Starke und/oder dauerhafte Lärmbelastung kann zu Gehörverlust führen.
 13. Die Bohrerspitze nicht während oder unmittelbar nach dem Betrieb berühren. Die Bohrerspitze wird während des Betriebs sehr heiß, und es könnte zu ernsthaften Verbrennungen kommen.
 14. Benutzen Sie die mit dem Werkzeug gelieferten Zusatzgriffe. Wenn Sie die Kontrolle über das Werkzeug verlieren, kann es zu Verletzungen kommen.
 15. Immer den Körper-Handgriff und Seiten-Handgriff des Elektrowerkzeugs festhalten, weil sonst die entstehende Gegenkraft zu einem ungenauen und sogar gefährlichem Arbeiten führen kann.
 16. Tragen Sie eine Staubschutzmaske. Atmen Sie die schädlichen Stäube nicht ein, die beim Bohren und Meißeln entstehen. Die Stäube können Ihre und die Gesundheit von Zuschauern gefährden.

WARNUNG ZUM LITHIUM-IONEN-AKKU

VORSICHT

Von Kindern und gebrechlichen Personen fernhalten. Werkzeuge sollten bei Nichtgebrauch außerhalb der Reichweite von Kindern und gebrechlichen Personen aufbewahrt werden.

VORSICHTSMASSNAHMEN FÜR DEN AKKU-BOHRSCHRAUBER

1. Die Batterie immer bei einer Temperatur von 0 – 40°C laden. Laden bei einer Temperatur die niedriger als 0°C ist twird gefährliche Überladung verursachen. Bei einer Temperatur über 40°C kann die Batterie nicht geladen werden. Die beste Temperatur zum Laden wäre von 20 – 25°C.

Um die Lebensdauer des Lithium-Ionen-Akkus zu verlängern, ist dieser mit einer Schutzfunktion zum Stoppen der Leistungsabgabe ausgestattet.

In den unten beschriebenen Fällen 1 und 2 kann bei der Benutzung dieses Produkts der Motor abschalten, selbst wenn Sie den Schalter drücken. Dies ist kein Defekt sondern das Resultat der Schutzfunktion.

1. Wenn die verbleibende Akkuleistung nicht mehr ausreicht (Die Akkuspannung sinkt auf ca. 14V ab (DH25DL, DH25DAL) / ca. 20V (DH36DL, DH36DAL)), schaltet der Motor ab. Laden Sie in einem solchen Fall den Akku umgehend auf.

2. Wenn das Werkzeug überlastet ist, kann es zum Abschalten des Motors kommen. Lassen Sie in diesem Fall den Schalter des Geräts los und beseitigen Sie die Ursache der Überlastung. Danach können Sie das Gerät wieder verwenden.

Bitte beachten Sie die folgenden Warnhinweise.

WARNUNG

Zur Vermeidung einer ausgelaufenen Batterie, Erwärmung, Rauchentwicklung, Explosionen und vorzeitiger Zündung beachten Sie bitte die folgenden Vorsichtsmaßnahmen.

1. Achten Sie darauf, dass die Batterie nicht durch einen spitzen Gegenstand, beispielsweise einen Nagel, beschädigt wird. Vermeiden Sie Schläge mit dem Hammer. Treten Sie nicht gegen die Batterie, werfen Sie diese nicht, und vermeiden Sie Stöße.
2. Beschädigte oder verformte Batterien dürfen nicht weiter verwendet werden.
3. Achten Sie auf den richtigen Anschluss der Pole.
4. Schließen Sie die Batterie nicht direkt an elektrische Ausgänge oder Zigarettenanzünder im Auto an.
5. Verwenden Sie die Batterie nur für den angegebenen Zweck.
6. Falls die Batterie nach Verstreichen der angegebenen Ladezeit nicht vollständig aufgeladen ist, brechen Sie den Ladevorgang unverzüglich ab.
7. Vermeiden Sie hohe Temperaturen und hohen Druck, wie er beispielsweise in der Mikrowelle, einem Trockner oder einem Hochdruckbehälter auftritt.

8. Wenn Sie ein Leck oder Rußgeruch feststellen, vermeiden Sie jeglichen Kontakt mit Feuerstellen.
9. Vermeiden Sie eine Verwendung an Orten, an denen starke statische Elektrizität erzeugt wird.
10. Werden ein Leck, Rußgeruch, Erwärmung, Verfärbungen, Verformungen oder sonstige Anomalitäten während der Verwendung, des Aufladens oder der Lagerung festgestellt, entfernen Sie die Batterie unverzüglich vom Gerät oder dem Ladegerät und beenden Sie die Anwendung.

VORSICHT

1. Tritt die auslaufende Flüssigkeit in Kontakt mit Ihren Augen, reiben Sie diese nicht, sondern waschen Sie sie mit sauberem (Leitungs-) Wasser gut aus und suchen Sie unverzüglich einen Arzt auf. Ohne sachgemäße Behandlung können Augenverletzungen auftreten.
2. Wenn die ausgelaufene Flüssigkeit auf Haut oder Kleidung trifft, waschen Sie diese unverzüglich mit sauberem Wasser ab. Es besteht die Gefahr von Hautreizungen.
3. Beim Auftreten von Rost, Rußgeruch, Erwärmung, Verfärbungen, Verformungen oder sonstigen Anomalitäten während der ersten Verwendung der Batterie, ist diese nicht weiter zu verwenden. Bringen Sie die Batterie zum Händler oder Verkäufer zurück.

TECHNISCHE DATEN

ELEKTRO-WERKZEUG

Modell		DH25DL	DH25DAL	DH36DL	DH36DAL
Leerlaufdrehzahl Save/Power		0 – 550 min ⁻¹ / 0 – 1100 min ⁻¹			
Voll-Last-Schlagrate Save/Power		0 – 2250 min ⁻¹ / 0 – 4500 min ⁻¹			
Kapazität	Bohren	Beton	26 mm		
		Stahl	13 mm		
		Holz	30 mm		
	Einschrauben	Holzschraube	6,2 mm (durchschnitt) × 40 mm (länge)		
Wiederaufladbare Batterie		BSL2530: Li-ion 25,2 V (3,0 Ah 14 Zellen)		BSL3626: Li-ion 36 V (2,6 Ah 20 Zellen)	
Gewicht		3,5 kg	3,6 kg	3,9 kg	4,0 kg

- Beim Bohren von Löchern mit dem Holzbohrer nicht den „SAVE“-Modus verwenden. Es besteht die Möglichkeit, dass der Motor ausbrennt.

LADEGERÄT

Modell	UC36YRL
Ladespannung	25,2 V 36 V
Gewicht	0,9 kg

STANDARDZUBEHÖR

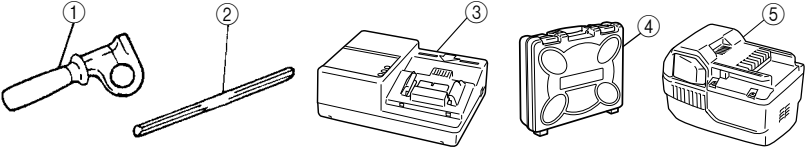
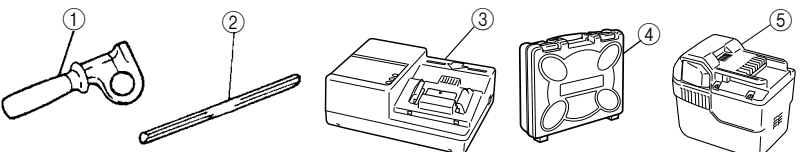
<p>DH25DL (2SLRK) DH25DAL (2SLRK)</p>	 <p>① Handgriff 1 ② Tiefenmesser 1 ③ Ladegerät 1 ④ Plastikgehäuse 1 ⑤ Zusatzbatterie 1</p>
<p>DH36DL (2SLRK) DH36DAL (2SLRK)</p>	 <p>① Handgriff 1 ② Tiefenmesser 1 ③ Ladegerät 1 ④ Plastikgehäuse 1 ⑤ Zusatzbatterie 1</p>

Das Standardzubehör kann ohne vorherige Bekanntmachung jederzeit geändert werden.

SONDERZUBEHÖR (separat zu beziehen)

1. Batterie (BSL2530, BSL3626)

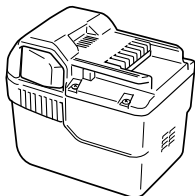

Es kann praktisch sein, zusätzliche Batterien bereit zu halten.

2. Bohren von Ankerlöchern (dreh- und schlagbohren)

○ Bohrer (Kegelschaft) und Konusschaftadapter

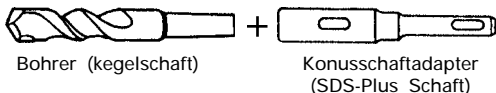

Bohrer (Kegelschaft)

Konusschaftadapter (SDS-Plus Schaft)

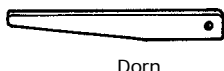

Dorn

Bohrer

Außendurchmesser
11,0 mm
12,3 mm
12,7 mm
14,3 mm
14,5 mm
17,5 mm
21,5 mm

Konusschaftadapter

Konusschaftadapter	Anwendbarer Bohrer	
Morsekonus (Nr. 1)	Bohrer (Konusschaft)	11,0 – 17,5 mm
Morsekonus (Nr. 2)	Bohrer (Konusschaft)	21,5 mm
A-Konus	Der Konusschaftadapter in Form von A-Konus oder B-Konus wird wahlweise geliefert, aber der passende Bohrer ist nicht mitgeliefert.	
B-Konus		

○ 13 mm Bohrhämmerfutter und Bohrfutterschlüssel

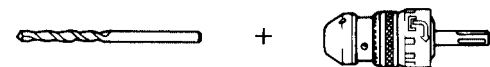

(Gerade Meißelspitze für Schlagbohrer)

13 mm Bohrhämmerfutter (SDS-Plus Schaft)

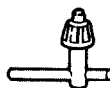

Bohrfutterschlüssel

3. Ankereinsatz (dreh- und schlagbohren)

- Adapter für Ankerbefestigung (mit Bohrhammer)

Ankergröße
W1/4"
W5/16"
W3/8"

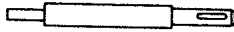

Adapter für Ankerbefestigung (mit Bohrhammer) (SDS-Plus Schaft)

- Adapter für Ankerbefestigung (mit dem Handhammer)

Ankergröße
W1/4"
W5/16"
W3/8"
W1/2"
W5/8"

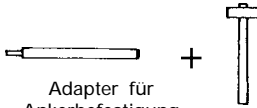

Adapter für Ankerbefestigung (mit dem Handhammer)

4. Bolzenplatzierung für Chemical Anchor (Drehen und Hämmern)



(Sockel auf markierter stelle)



(SDS-Plus Schaft)
12,7 mm Adapter für Chemical Anchor
19 mm Adapter für Chemical Anchor

5. Brechen (nur Hammerbetrieb)

(Nur Modell DH25DAL und DH36DAL)
Spitzmeißel (rund) (SDS-plus Schaft)

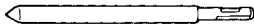

Spitzmeißel (viereckig) (SDS-plus Schaft)

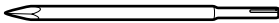

6. Nuten und Kanten (nur Hammerbetrieb)

Kaltmeißel (SDS-plus Schaft) (Nur Modell DH25DAL und DH36DAL)

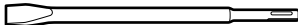

Spaltmeißel (SDS-plus Schaft) (Nur Modell DH25DAL und DH36DAL)

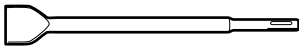

7. Nuten (nur Hammerbetrieb)

Nutenmeißel (SDS-plus Schaft) (Nur Modell DH25DAL und DH36DAL)

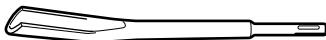

8. Löcherbohren und Schneidschraube (nur Drehung)

- Bohrfutter, Bohrfutteradapter (G) und Bohrfutterschlüssel

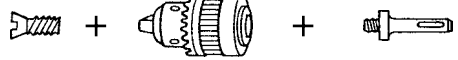

Spezial-schraube

Bohrfutter (13VLR)

Bohrfutteradapter (G) (SDS-Plus Schaft)

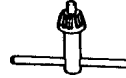

Bohrfutterschlüssel

9. Löcherbohren (nur Drehung)

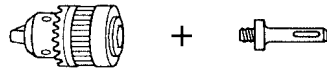

Bohrfutter (13VLA)

Bohrfutteradapter (D) (SDS-Plus Schaft)

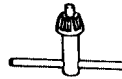

Bohrfutterschlüssel

- Zum Bohren von Stahl oder Holz: Bohrfuttervorrichtung von 13 mm (einschl. Futterschlüssel), Futteradapter.

10. Schneidschraube (nur Drehung)

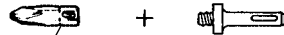

Bohrer-spitzen-nummer

Bohrfutteradapter (D) (SDS-Plus Schaft)

Bohrerspitzen-nummer	Schraubengröße	Länge
Nr. 2	3-5 mm	25 mm
Nr. 3	5-8 mm	25 mm

11. Staubschale, Staubfang (B)



Staubschale

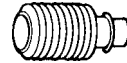

Staubfang (B)

Das Sonderzubehör kann ohne vorherige Bekanntmachung jederzeit geändert werden.

ANWENDUNGEN

Dreh- und Hämmerfunktion

- Bohren von Ankerlöchern
- Bohren von Löchern in Beton
- Bohren von Löchern in Kachel

Nur Drehbohrfunktion

- Bohren in Stahl oder Holz (mit Sonderzubehör)
- Anziehen von Maschinenschrauben und Holzschrauben (mit Sonderzubehör)

Nur Hammer-Betrieb (Nur Modell DH25DAL und DH36DAL)

- Leichtes Abmeißeln von Beton, Nuten und Kanten.

HERAUSNEHMEN/EINSETZEN DER BATTERIE

1. Herausnehmen der Batterie

Den Handgriff fest halten und die Akkumulator-Verriegelungen drücken, um den Akkumulator herauszunehmen. (Siehe **Abb. 1** und **2**).

ACHTUNG:

Die Kontakte des Akkumulators niemals kurzschließen.

2. Einsetzen des Akkumulators Batterie

Schieben Sie die Batterie unter Ausrichtung der Führungsschienen von Batterie und Körper ein. Stellen Sie sicher, daß die Batterie sicher fixiert ist.

LADEN

Vor Gebrauch des Akku-Bohrhammers, den Akkumulator wie folgt laden.

1. Den Netzstecker des Ladegerätes in eine Steckdose einstecken

Beim Anschluß des Ladegeräts an eine Netzsteckdose blinkt die Kontrolllampe in Rot auf (In Sekundenabständen).

2. Eine Batterie in das Ladegerät einlegen.

Schieben Sie die Batterie fest ein, bis sie den Boden des Aufladefachs berührt.

ACHTUNG

- Wenn die Batterie verkehrt herum eingelegt wird, kann nicht nur die Batterie nicht geladen werden, sondern es kann auch zu Verformung der Ladeklappen oder anderen Störungen im Ladegerät kommen.

3. Anzeigelämpchen

Beim Einlegen einer Batterie in das Ladegerät wird der Ladevorgang fortgesetzt, und leuchtet die Kontrolllampe kontinuierlich in Rot auf.

Wenn die Batterie voll aufgeladen ist, blinkt die Kontrolllampe in Rot (in Sekundenabständen) (Siehe **Tafel 1**).

(1) Anzeigelämpchen

Die Kontrolllampe leuchtet auf, wie in **Tafel 1** gezeigt, entsprechend dem Zustand des verwendeten Ladegeräts für die Akkubatterie.

Tafel 1

Anzeigen der Kontrolllampe			
Vor dem Laden	Blinkt (ROT)	Leuchtet für 0,5 Sekunden. Erlischt für 0,5 Sekunden. (aus für 0,5 Sekunden)	/
Beim Laden	Leuchtet (ROT)	Leuchtet kontinuierlich	
Laden durchgeführt	Blinkt (ROT)	Leuchtet für 0,5 Sekunden. Erlischt für 0,5 Sekunden. (aus für 0,5 Sekunden)	
Laden unmöglich	Flackert (ROT)	Leuchtet für 0,1 Sekunden. Erlischt für 0,1 Sekunden. (aus für 0,1 Sekunden)	Betriebsstörung in der batterie oder im Ladegerät.
Wegen Überhitzung angehalten	Leuchtet (GRÜN)	Leuchtet kontinuierlich (aus für 0,1 Sekunden)	Akku überhitzt. Laden nicht möglich (Ladevorgang wird nach Abkühlen des Akkus gestartet).

HINWEIS: Beim Modell UC36YRL wird der Akku während der Wartephase durch einen Lüfter gekühlt.

- (2) Über die Temperatur der Akkubatterie
Die Temperatur von Akkubatterien ist wie in der folgenden Abbildung gezeigt, und Batterien, die sich zu stark erhitzt haben, sollten sich vor dem Aufladen etwas abkühlen.

- (3) Zur Aufladezeit
Abhängig vom Typ der Batterie wird die Ladezeit wie in **Tafel 3** gezeigt.

Tafel 2 Aufladebereiche für Batterie

Ladegerät	UC36YRL
Akkubatterien	
BSL2530, BSL3626	0°C – 50°C

Tafel 3 Aufladezeit (bei 20°C)

Batterietyp	Aufladezeit
BSL2530	Etwa. 60 min.
BSL3626	Etwa. 80 min.

HINWEIS: Die Aufladezeit kann je nach Temperatur und Ladespannung unterschiedlich sein.

4. Den Netzstecker des Ladegeräts aus der Steckdose ziehen
5. Das Ladegerät festhalten und die Batterie herausziehen

HINWEIS

Achten Sie darauf, die Batterie nach der Verwendung aus dem Ladegerät zu nehmen und sie aufzubewahren.

ACHTUNG

- Wenn die Akkubatterie geladen wird, während sie erhitzt ist weil sie sich längere Zeit im direkten Sonnenlicht befunden hat, oder weil sie gerade gebraucht wurde, kann es sein, daß die Kontrolllampe des Ladegeräts in Grün leuchtet. In diesem Fall zuerst die Batterie abkühlen lassen und erst dann mit dem Aufladen beginnen.
- Wenn das Kontrolllampe in schneller Folge in Rot flackert (in 0,2-Sekun-den-Abständen), nachsehen ob Fremdkörper im Batteriefach sind und diese ggf. herausnehmen. Wenn keine Fremdkörper im Batteriefach sind, liegt wahr-scheinlich eine Fehlfunktion bei der Batterie oder beim Ladegerät vor. Die Teile vom autorisierten Kundendienst prüfen lassen.
- Da der eingebaute Mikrocomputer etwa 3 Sekunden braucht, um zu bestätigen, dass die im UC36YRL zum Laden eingelegte Batterie herausgenommen wird, warten Sie mindestens 3 Sekunden, bevor Sie die Batterie zum Fortsetzen des Aufladens einlegen. Wird die Batterie während dieser 3 Sekunden wieder eingeschoben, kann es sein, dass sie nicht richtig aufgeladen wird.

Zur Leistung von neuen Batterien

Da die Chemikalien in neuen bzw. in längere Zeit nicht verwendeten Akkus nicht aktiviert sind, kann die elektrische Entladung bei der ersten und zweiten Verwendung gering sein. Dies ist eine vorübergehende Erscheinung, und die normale Batterieleistung wird nach zwei-oder dreimaligem Aufladen der Batterien wieder hergestellt.

Verlängerung der Lebensdauer von Batterien

- (1) Die Batterien aufladen, bevor sie völlig erschöpft sind.
Wenn festgestellt wird, daß die Leistung des Werkzeugs nachläßt, mit der Arbeit aufhören und die Batterie aufladen.
Wenn das Werkzeug weiter verwendet wird und die Batterie völlig erschöpft wird, kann die Batterie beschädigt und ihre Lebensdauer verkürzt werden.
- (2) Nicht bei hohen Temperaturen aufladen.
Eine Akkubatterie erhitzt sich bei der Verwendung. Wenn solch eine Batterie sofort nach der Verwendung aufgeladen wird, werden die Batteriechemikalien beeinträchtigt, und die Batterielebensdauer nimmt ab. Die Batterie etwas stehen lassen und erst aufladen, wenn sie sich abgekühlt hat.

VOR INBETRIEBNAHME

1. Anbringung des Bohrers (Abb. 4, 5)

ACHTUNG:

Schalten Sie unbedingt den Schalter aus, um Unfälle zu verhüten.

HINWEIS:

Achten Sie bei der Verwendung von Werkzeugen wie Bohrern usw. darauf, von unserer Firma bezeichnete Markenteile zu verwenden.

- (1) Reinigen Sie den Schaftabschnitt des Bohrers.
 - (2) Schieben Sie den Bohrer unter Drehung in den Werkzeughalter ein, bis er sich verriegelt. (Abb. 4)
 - (3) Überprüfen Sie die Verriegelung durch Ziehen am Bohrer.
 - (4) Zum Entfernen des Bohrers den Griff in Pfeilrichtung ziehen und den Bohrer herausziehen.
- ### 2. Sich vergewissern, daß die Batterie richtig angebracht ist.

3. Beim Installieren der Staubschale oder des Staubfangs (B) (Zonderzubehör) (Abb. 6, Abb. 7)

Soll ein Bohrhammer zum Bohren über Kopf eingesetzt werden, eine Staubkappe oder einen Staubfang (B) zum Auffangen von Staub und Partikeln zum leichten Betrieb anbringen.

○ Anbringen der Staubschale

Die Staubschale durch Anbringen an die Bohrspitze wie in **Abb. 6** gezeigt verwenden.

Bei Bohrspitzen mit großem Durchmesser das Mittenloch der Staubschale mit diesem Bohrhammer vergrößern.

○ Anbringen des Staubfangs (B)

Bei Verwendung des Staubfangs (B) den Staubfang (B) von vorne über die Bohrspitze führen und auf dem Verriegelungsgriff fixieren. (Abb. 7)

ACHTUNG:

- Die Staubschale und der Staubfang (B) sind nur für Bohren in Beton gedacht. Nicht für Bohrarbeiten in Holz oder Metall verwenden.
- Den Staubfang (B) vollständig in den Futterteil der Haupteinheit einsetzen.
- Wenn am Bohrhammer gedreht wird, während der Staubfang (B) von der Betonoberfläche angenommen ist, dreht sich der Staubfang (B) zusammen mit der Bohrspitze. Immer am Schalter drehen, nachdem die Staubschale auf die Betonoberfläche gedrückt ist. Bei Verwendung der Staubfang (B) durch Anbringen einer Bohrspitze mit mehr als 190 mm Gesamtlänge kann der Staubfang (B) nicht die Betonoberfläche berühren und dreht sich. Darum immer Bohrspitzen mit 166, 160 und 110 mm Gesamtlänge verwenden.
- Leeren Sie die Sägespäne jeweils nach dem Bohren von zwei oder drei Löchern aus.
- Die Bohrspitze nach dem Abnehmen der Staubfang (B) austauschen.

4. Wahl der Schrauberspitze

Falls die Schrauberspitze dem Schraubendurchschnitt nicht anpassend ist werden Schraubenkopf und Schrauberspitze beschädigt.

5. Die Drehrichtung der Bohrspitze prüfen (Abb. 9)

Die Bohrspitze dreht sich nach rechts (von der Rückseite gesehen), wenn auf die R-Seite des Wendeschalterhebels gedrückt wird. (Abb. 9-a)
Um die Bohrspitze nach links zu drehen auf die L-Seite des Hebels drücken. (Abb. 9-b)

Der Motor dreht nicht, wenn der Druckknopf auf Mittenstellung gestellt ist. (Abb. 9-c)

6. Dauerbohren

Die Anzahl der möglichen Löcher in Beton nach einer Aufladung ist in **Tafel 4** gezeigt.

Tafel 4

Spitzendurchmesser (mm)	Tiefe (mm)	Mögliche Dauerbohrzahl (Löcher)	
		DH25DL/DH25DAL	DH36DL/DH36DAL
6,5	60	115	160
8,5		70	90
12,5		55	65
14,5		45	55
18		25	40
24		12	16
26		7	8

Diese Daten sind nur als Richtlinie gedacht. Die Anzahl der Löcher, die gebohrt werden kann, ist je nach der Schärfe der verwendeten Bohrspitze und der Art des Betons unterschiedlich.

ACHTUNG:

Wenn dieses Gerät ununterbrochen betrieben wird, kann Überhitzung auftreten und zu Schäden an Motor und Schalter führen. Lassen Sie das Gerät bitte etwa 15 Minuten lang zum Abkühlen unbenutzt liegen.

GEBRAUCHSANWEISUNG

WARNUNG zum Lithium-Ionen-Akku

Um die Lebensdauer des Lithium-Ionen-Akkus zu verlängern, ist dieser mit einer Schutzfunktion zum Stoppen der Leistungsabgabe ausgestattet. Daher kann es bei Überlastung des Werkzeugs zum Abschalten des Motors kommen. Dies ist jedoch kein Defekt sondern das Resultat der Schutzfunktion. Lassen Sie in diesem Fall den Schalter des Geräts los und beseitigen Sie die Ursache der Überlastung.

1. Betätigung des Schalters

- Wenn der Schalter gedrückt wird, dreht sich das Werkzeug. Wenn er losgelassen wird, so wird das Werkzeug angehalten.
- Die Drehzahl des Akku-Bohrhammers kann dadurch geregelt werden, wie weit der Schalter durchgedrückt wird. Die Geschwindigkeit ist niedrig, wenn der Schalter nur gering gezogen wird und nimmt zu, wenn er stärker gezogen wird.
- Wenn der Schalter losgelassen wird, wird die Bremse angelegt, um das Gerät sofort zu stoppen.

2. Dreh- und Schlagbohren

Die Markierung „►“ mit der Markierung „“ durch Drehen des Umstellhebels auf „Dreh- und Schlagbohren“ einstellen. (Abb. 8-a, Abb. 8-b)

- (1) Die Bohrspitze anbringen.
- (2) Den Triggerschalter nach Anbringen in Bohrlage der Bohrspitze ziehen. (Abb. 10)
- (3) Es ist nicht nötig den Bohrhammer stark anzudrücken. Leichtes Andrücken, so daß der Bohrstaub regelmäßig herausfällt, ist gerade genügend.

ACHTUNG:

Wenn der Bohrer mit Baueisenstangen in Berührung kommt, stoppt sofort der Bohren und nur der Bohrhammer dreht sich. Deshalb den Handgriff gut festhalten wie in **Abb. 10** gezeigt.

3. Nur Drehbohren

Die Markierung „►“ mit der Markierung „“ durch Drehen des Umstellhebels auf „Bohren“ einstellen. (Abb. 8-a, Abb. 8-b)

Zum Bohren von Holz oder Metall das mitgelieferte Bohrfutter und den Bohrfutteradapter verwenden. Anbringung des Bohrfutters und Bohrfutteradapters: (Abb. 11)

- (1) Das Bohrfutter am Adapter anbringen.
- (2) Das Teil des SDS-Plus Schaftes ist das gleiche wie der Bohrer. Zum Anbringen deshalb auf den Punkt „Anbringung des Bohrers“ beziehen.

ACHTUNG:

- Übermäßiger Druck wird nicht die Arbeit beschleunigen und kann dazu die Bohrerleistung und auch die Lebensdauer des Bohrhammers vermindern.
- Der Bohrer kann beim Herausziehen des Bohrhammers aus der Bohrung abbrechen. Beim Herausziehen ist es deshalb wichtig Druckbewegung anzuwenden.
- Nicht versuchen den Bohrhammer Schlag- und Drehbohren zu verwenden, wenn das Bohrfutter und der Bohrfutteradapter angebracht sind. Sonst wird die Lebensdauer des Werkzeuges verkürzt werden.

4. Einschrauben von Holzschrauben (Abb. 13)

- (1) Wahl einer passenden Bohrspitze
So sehr wie möglich Kreuzkopfschrauben verwenden da die Bohrspitze leicht von gewöhnlichen Schraubenköpfen abrutscht.
- (2) Einschrauben
Vor dem Einschrauben von Holzschrauben, passende Löcher im Holz vorbereiten. Die Bohrspitze an die Schraubenkopfspalten ansetzen und die Schraube sanft ins Holz einschrauben.

ACHTUNG:

Gut darauf achten, daß die Vorbereitung eines passenden Loches für die Schraube gemäß der Härte des Holzes durchgeführt wird. Falls das Loch zu klein oder nicht tief genug sein sollte, und dadurch große Kraftanwendung zum Einschrauben erforderlich wird, kann das Schraubengewinde manchmal beschädigt werden.

5. Nur Schlagbohren

Die Markierung „►“ mit der Markierung „“ durch Drehen des Umstellhebels auf „Schlagbohren“ einstellen. (Abb. 8-a)

- (1) Montieren Sie den Spitz- oder Kaltmeißel.
- #### 6. Verwendung des Anschlags (Abb. 12)
- (1) Die Kopschraube am Seitenhandgriff lösen und das Anschlagstück in die U-förmige Kerbe am Seitenhandgriff einstecken.
 - (2) Den Anschlag entsprechend der Tiefe des Lochs einstellen und die Kopschraube anziehen.
- #### 7. Benutzung des Bohrers (Kegelschafts) und des Kegelschaftadapters
- (1) Den Kegelschaftadapter am Bohrhammer anbringen (Abb. 14).
 - (2) Den Bohrer (Kegelschaft) am Kegelschaftadapter anbringen. (Abb. 14)

- (3) Den Schalter einschalten und ein Loch mit der vorgegebenen Tiefe bohren.
- (4) Zur Entfernung des Bohrers (Kegelschafts) einen Dorn in den Schlitz des Kegelschaftadapters einführen und mit einem Hammer gestützt durch eine Auflage auf den Kopf des Dorns schlagen (Abb. 15)
- 8. Umschalten zwischen „SAVE“-Modus und „POWER“-Modus**
- Durch Betätigung des Schaltknopfes wie in Abb. 16 gezeigt kann die Hämmerkraft des Hammers entsprechend der gewünschten Verwendung erhöht oder verringert werden.
- Stellen Sie die Kraft entsprechend der gewünschten Verwendung ein.
- (1) „SAVE“-Modus ... verringerte Hämmerkraft
Dies kann verhindern, dass dünne Bohrer mit einem Durchmesser von weniger als 5 mm biegen oder brechen.
- (2) „POWER“-Modus ... erhöhte Hämmerkraft
- Dies kann zu schnellem und effizientem Bohren mit Bohrern mit einem Durchmesser über 5 mm verwendet werden.
 - Dies kann zum Bohren von Löchern in Holz und in Metall verwendet werden.

ACHTUNG:

Bohren Sie mit dem „SAVE“-Modus keine Löcher in Holz. Es besteht die Möglichkeit, dass der Motor ausbrennt, da er wegen der geringen Leistung leicht blockieren kann.

SCHMIERUNG

Für diesen Bohrhammer sollte ein Schmiermittel mit niedriger Viskosität verwendet werden, damit er über einen längeren Zeitraum ohne Schmierfettwechsel verwendet werden kann. Sollte Schmierfett aufgrund gelöster Schrauben austreten, bitte für die Auswechslung des Schmierfetts die nächstgelegene Kundendienststelle aufsuchen.

Wird der Bohrhammer in solch einem Fall weiterverwendet, könnte sich das Gerät festfressen, wodurch die Lebensdauer verkürzt wird.

ACHTUNG:

Es sollten nur die vorgeschriebenen Schmiermittel (FG-6A) verwendet werden. Wenn andere Schmiermittel verwendet werden, könnte die Leistung des Gerätes beeinträchtigt werden. Wenden Sie sich bitte für die Auswechslung der Schmiermittel an unsere Kundendienststelle.

INSTANDHALTUNG UND NACHPRÜFUNG

1. Nachprüfen des Werkzeuges

Da ein stumpfes Werkzeug die Leistung vermindern wird und eventuell ein schlechtes Funktionieren des Motors verursachen wird, das Werkzeug schärfen oder es wechseln sobald Verschleiß sichtbar wird.

2. Nachprüfen der Befestigungsschrauben

Alle Befestigungsschrauben regelmäßig auf gute Festschraubung nachprüfen. Falls irgendeine der Schrauben locker sein sollte, sofort anziehen. Vernachlässigung dieses Punktes kann zu erheblicher Gefahr führen.

3. Wartung des Motors

Die Motorwicklung ist das „HERZ“ des Elektrowerkzeugs. Daher ist besonders sorgfältig darauf zu achten, daß die Wicklung nicht beschädigt wird und/oder mit Öl oder Wasser in Berührung kommt.

4. Außenreinigung

Wenn die Schlagbohrmaschine schmutzig ist, diese mit einem weichen und trockenen Tuch abwischen oder mit einem in Seifenwasser benetzten Tuch. Kein Chlorsolvent, Benzin oder Farbsolvent verwenden, da sie plastisches Material schmelzen.

5. Lagern

Den Bohrhammer an einen Ort wegräumen wo die Temperatur unter 40°C ist und aus der Reichweite von Kindern ist.

6. Liste der Wartungsteile

ACHTUNG:

Reparatur, Modifikation und Inspektion von Hitachi-Elektrowerkzeugen müssen durch ein Autorisiertes Hitachi-Wartungszentrum durchgeführt werden.

Diese Teilleiste ist hilfreich, wenn sie dem Autorisierten Hitachi-Wartungszentrum zusammen mit dem Werkzeug für Reparatur oder Wartung ausgehändigt wird.

Bei Betrieb und Wartung von Elektrowerkzeugen müssen die Sicherheitsvorschriften und Normen beachtet werden.

MODIFIKATIONEN:

Hitachi-Elektrowerkzeuge werden fortwährend verbessert und modifiziert, um die neuesten technischen Fortschritte einzubauen.

Dementsprechend ist es möglich, daß einige Teile ohne vorherige Benachrichtigung geändert werden.

GARANTIE

Auf Hitachi-Elektrowerkzeuge gewähren wir eine Garantie unter Zugrundelegung der jeweils geltenden gesetzlichen und landesspezifischen Bedingungen. Dieses Garantie erstreckt sich nicht auf Gehäusedefekte und nicht auf Schäden, die auf Missbrauch, bestimmungswidrigen Einsatz oder normalen Verschleiß zurückzuführen sind. Im Schadensfall senden Sie das nicht zerlegte Elektrowerkzeug zusammen mit dem GARANTIESCHEIN, den Sie am Ende der Bedienungsanleitung finden, an ein von Hitachi autorisiertes Servicecenter.

ANMERKUNG:

Aufgrund des ständigen Forschungs- und Entwicklungsprogrammes von HITACHI sind Änderungen der hierin gemachten technischen Angaben vorbehalten.

Information über Betriebslärm und Vibration

Die gemessenen Werte wurden entsprechend EN60745 bestimmt und in Übereinstimmung mit ISO 4871 ausgewiesen.

[DH36DAL]

Gemessener A-gewichteter Schallpegel: 101 dB (A)

Gemessener A-gewichteter Schalldruck: 90 dB (A)

Messunsicherheit Kpa: 3 dB (A)

Bei der Arbeit immer einen Ohrschutz tragen.

Der typische gewogene quadratische Mittelwert für die Beschleunigung ist 9 m/s².

CONSIGNES DE SÉCURITÉ GÉNÉRALES

AVERTISSEMENT!

Lire toutes les instructions

Tout manquement à observer ces instructions peut engendrer des chocs électriques, des incendies et/ou des blessures graves.

Le terme "outil électrique" qui figure dans l'ensemble des avertissements ci-dessous se réfère aux outils électriques (câblé) ou aux outils à piles (sans fil).

CONSERVER CES INSTRUCTIONS

1) Aire de travail

- Maintenir l'aire de travail propre et bien éclairée. Les endroits encombrés et sombres sont propices aux accidents.
- Ne pas utiliser d'outils électriques en présence de liquides, gaz ou poussière inflammables, au risque de provoquer une explosion. Les outils électriques créent des étincelles susceptibles d'enflammer la poussière.
- Ne pas laisser les enfants et les visiteurs s'approcher de vous lorsque vous utilisez un outil électrique. Les distractions peuvent faire perdre le contrôle.

2) Sécurité électrique

- Les prises de l'outil électrique doivent correspondre à la prise secteur. Ne jamais modifier la prise. Ne pas utiliser d'adaptateurs avec les outils électriques mis à la masse. Les prises non modifiées et les prises secteurs correspondantes réduisent les risques de choc électrique.
- Éviter tout contact avec les surfaces mises à la masse telles que les tuyaux, radiateurs, bandes et réfrigérateurs. Le risque de choc électrique est accru en cas de mise à la masse du corps.
- Ne pas exposer les outils électriques à la pluie ou à des conditions humides. Si l'eau pénètre dans l'outil, cela augmente les risques de choc électrique.
- Ne pas utiliser le cordon à tort. Ne jamais utiliser le cordon pour transporter ou débrancher l'outil électrique. Maintenir le cordon loin de la chaleur, de l'huile, des bords pointus ou des pièces mobiles. Les cordons endommagés ou usés augmentent les risques de choc électrique.
- En cas d'utilisation d'un outil électrique à l'extérieur, utiliser un cordon de rallonge adapté à un usage extérieur. L'utilisation d'un cordon adapté à l'usage extérieur réduit les risques de choc électrique.

3) Sécurité personnelle

- Restez alerte, regarder ce que vous faites et usez de votre bon sens en utilisant un outil électrique. Ne pas utiliser d'outil électrique si vous êtes sous l'influence de drogues, d'alcool ou de médicaments. Pendant l'utilisation d'outils électriques, un instant d'inattention peut entraîner des blessures graves.
- Utiliser des équipements de sécurité. Toujours porter des verres de protection. L'utilisation d'équipements de sécurité tels que les masques anti-poussière, les chaussures de sécurité anti-dérapantes, les casques ou les protections auditives dans des conditions appropriées réduisent les risques de blessures.
- Éviter les démarrages accidentels. Veiller à ce que l'interrupteur soit en position d'arrêt avant de brancher l'outil.

Transporter les outils électriques avec le doigt sur l'interrupteur ou brancher les outils électriques avec l'interrupteur en position de marche peut entraîner des accidents.

- Retirer toute clé de sécurité ou clé avant de mettre l'outil électrique en marche. Laisser une clé ou une clé de sécurité sur une partie mobile de l'outil électrique peut engendrer des blessures.
 - Ne pas trop se pencher. Toujours garder une bonne assise et un bon équilibre pendant le travail. Cela permet un meilleur contrôle de l'outil électrique dans des situations imprévisibles.
 - Porter des vêtements adéquats. Ne pas porter de vêtements amples ni de bijoux. Maintenir les cheveux, les vêtements et les gants loin des pièces mobiles. Les vêtements amples ou les cheveux longs peuvent se prendre dans les pièces mobiles.
 - En cas de dispositifs destinés au raccordement d'installations d'extraction et de recueil de la poussière, veiller à ce qu'ils soient correctement raccordés et utilisés. L'utilisation de ces dispositifs peut réduire les dangers associés à la poussière.
- #### 4) Utilisation et entretien d'un outil électrique
- Ne pas forcer sur l'outil électrique. Utiliser l'outil électrique adapté à vos travaux. Le bon outil électrique fera le travail mieux et en toute sécurité au régime pour lequel il a été conçu.
 - Ne pas utiliser l'outil électrique si l'interrupteur ne le met pas en position de marche et d'arrêt. Tout outil ne pouvant être contrôlé par l'interrupteur est dangereux et doit être réparé.
 - Débrancher la prise avant de procéder à des réglages, au remplacement des accessoires ou au stockage des outils électriques. Ces mesures préventives de sécurité réduisent les risques de démarrage accidentel de l'outil électrique.
 - Stockez les outils électriques inutilisés hors de la portée des enfants et ne pas laisser des personnes non familiarisées avec l'outil ou ces instructions utiliser l'outil électrique. Les outils électriques sont dangereux entre les mains d'utilisateurs non habilités.
 - Entretien les outils électriques. Vérifier l'absence de mauvais alignement ou d'arrêt, d'endommagement de pièces ou toute autre condition susceptible d'affecter l'opération de l'outil. Si l'outil est endommagé, le faire réparer avant utilisation. De nombreux accidents sont dus à des outils mal entretenus.
 - Maintenir les outils coupants aiguisés et propres. Des outils coupants bien entretenus avec des bords aiguisés sont moins susceptibles de se coincer et plus simples à contrôler.
 - Utiliser l'outil électrique, les accessoires et les mèches de l'outil, etc. conformément à ces instructions et de la manière destinée pour le type précis d'outil électrique, en tenant compte des conditions d'utilisation et du travail à réaliser. L'utilisation de l'outil électrique pour des opérations différentes de celles pour lesquelles il a été conçu est dangereuse.
- #### 5) Utilisation et entretien de l'outil à batterie
- Vérifier que l'outil est éteint avant d'insérer la batterie. L'insertion de la batterie dans un outil allumé peut entraîner des accidents.
 - Recharger uniquement avec le chargeur spécifié par le fabricant.

Un chargeur adapté pour un type de batterie peut constituer un risque d'incendie en cas d'utilisation avec une autre batterie.

- c) **Utiliser les outils électriques exclusivement avec les batteries désignées.**

L'utilisation d'autres batteries peut entraîner un risque de blessures et d'incendie.

- d) **Lorsque la batterie n'est pas utilisée la garder à l'écart d'objets métalliques tels que trombones, pièces, clés, clous, vis ou autres petits objets métalliques pouvant interférer avec les bornes de la batterie.**

L'interférence avec les bornes de la batterie peut entraîner des brûlures ou un incendie.

- e) **Dans des conditions extrêmes, du liquide peut couler de la batterie ; éviter tout contact. En cas de contact accidentel, rincer à l'eau. En cas de contact avec les yeux, consulter un médecin.**

Le liquide de la batterie peut entraîner des irritations ou des brûlures.

- 6) **Service**

- a) **Faire entretenir l'outil électrique par un technicien habilité à l'aide de pièces de rechange identiques exclusivement.**

Cela garantira le maintien de la sécurité de l'outil électrique.

PRECAUTIONS

Maintenir les enfants et les personnes infirmes éloignés. Lorsque les outils ne sont pas utilisés, ils doivent être rangés hors de portée des enfants et des personnes infirmes.

PRECAUTIONS POUR LE PERFORATEUR PERCUSSION À BATTERIE

1. Chargez toujours la batterie à une température de 0 – 40°C.

Une température inférieure à 0°C entraînera une surcharge dangereuse. Il n'est pas possible de recharger la batterie à une température supérieure à 40°C.

La température la plus appropriée serait de 20 – 25°C.

2. N'utilisez pas le chargeur continuellement. Quand une charge a été effectuée, laissez le chargeur au repos pendant environ 15 minutes avant de commencer la prochaine charge de batterie.
3. Ne laissez pas de corps étrangers pénétrer par le trou de raccord de la batterie rechargeable.
4. Ne désassemblez jamais la batterie rechargeable et le chargeur.
5. Ne court-circuitez jamais la batterie rechargeable. Le fait de court-circuiter la batterie générera un courant électrique élevé et une surchauffe, ce qui entraînera la brûlure ou l'endommagement de la batterie.
6. Ne jetez pas la batterie au feu. Elle pourrait exploser.
7. Une surchauffe peut se produire à l'intérieur de l'appareil et endommager le moteur et l'interrupteur, si l'appareil fonctionne sans interruption. Rester au moins 15 minutes sans l'utiliser.
8. Ne pas introduire d'objets métalliques ou des produits inflammables dans les fentes d'aération du chargeur, cela provoquera un choc électrique ou endommagera le chargeur.
9. L'utilisation d'une batterie usagée endommagera le chargeur.
10. Pour le forage dans un mur, le sol ou le plafond, vérifiez s'il n'y a pas présence de cordons électriques.
11. Apportez la batterie au magasin où vous l'avez achetée dès que la durée de vie de post-charge de la batterie devient trop courte pour une

utilisation pratique. Ne jetez pas de batterie usagée.

12. Portez des bouchons
L'exposition au bruit peut engendrer une perte de l'audition.
13. Ne pas toucher la foret pendant ou immédiatement après le fonctionnement. Il devient très chaud et peut causer des brûlures.
14. Utilisez les poignées auxiliaires fournies avec l'outil. Toute perte de contrôle peut entraîner des blessures.
15. Maintenir toujours fermement la poignée principal et la poignée latérale de la machine. Dans le cas contraire, la force de recul peut amoindrir la précision de travail et présenter aussi quelque danger.
16. Portez un masque anti-poussière
N'inhaliez pas les poussières nocives générées par le perçage ou le sous-solage. La poussière peut nuire à votre santé ou à celle de votre entourage.

PRÉCAUTIONS RELATIVES A LA BATTERIE AU LITHIUM ION

Pour prolonger sa durée de vie, la batterie lithium-ion est équipée d'une fonction de protection qui coupe automatiquement l'alimentation.

Dans les cas 1 et 2 décrits ci-dessous, il est possible que le moteur s'arrête lorsque vous utilisez ce produit, même si vous actionnez le commutateur. Il ne s'agit pas d'un dysfonctionnement, mais du fonctionnement normal de la protection.

1. Lorsque la charge restante de la batterie diminue (la tension de la batterie chute d'environ 14 V (DH25DL, DH25DAL) / d'environ 20 V (DH36DL, DH36DAL)), le moteur s'arrête.

Dans ce cas de figure, chargez immédiatement la batterie.

2. En cas de surcharge de l'outil, actionnez le commutateur de l'outil et éliminez les causes de la surcharge. Vous pouvez ensuite recommencer à utiliser l'outil.

En outre, respectez la précaution et l'avertissement suivants.

AVERTISSEMENT

Afin d'éviter toute fuite de la batterie, génération de chaleur, émission de fumée, explosion et inflammation, respectez scrupuleusement les précautions suivantes :

1. Ne percez pas la batterie à l'aide d'un objet pointu tel qu'un clou. Ne la frappez pas à l'aide d'un marteau. Ne marchez pas dessus, ne la lancez pas et ne la soumettez pas un à choc physique important.
2. N'utilisez pas une batterie dont l'extérieur est déformé ou laisse penser qu'elle est défectueuse.
3. N'insérez pas la batterie à l'envers (pôles inversés).
4. Ne raccordez pas directement la batterie à une prise électrique ou à un allume-cigare.
5. N'utilisez pas la batterie à d'autres fins que celle spécifiée.
6. En cas d'échec du chargement d'une batterie, même après un certain délai, arrêtez immédiatement le rechargement.
7. N'exposez pas la batterie à des températures ou à une pression élevées (four à micro-ondes, séchoir, conteneur sous haute pression).
8. Maintenez à la batterie à l'écart de toute flamme en cas de détection d'une fuite ou d'une mauvaise odeur.
9. Ne pas utiliser à proximité d'une source puissante d'électricité statique.
10. En cas de fuite de la batterie, de mauvaise odeur, de génération de chaleur, de décoloration, de déformation ou d'anomalie en cours d'utilisation, de rechargement ou d'entreposage, ôtez immédiatement la batterie de l'équipement ou du chargeur de batterie et ne l'utilisez plus.

PRECAUTION

1. En cas de projection dans les yeux de liquide ayant fuit de la batterie, ne vous frottez pas les yeux, rincez-les à l'eau claire et contactez immédiatement un médecin.
En l'absence de traitement, le liquide peut détériorer l'oeil.

2. En cas de projection de liquide ayant fuit de la batterie sur votre peau ou vos vêtements, rincez immédiatement ces derniers à l'eau claire (au robinet). Le liquide peut provoquer une irritation de la peau.
3. En cas de détection de rouille, de mauvaise odeur, de surchauffe, de décoloration, de déformation et/ou autres anomalies lors de la première utilisation de la batterie, n'utilisez pas cette dernière et renvoyez-la au fournisseur ou au fabricant.

SPECIFICATIONS

OUTIL ELECTRIQUE

Modèle		DH25DL	DH25DAL	DH36DL	DH36DAL
Vitesse à vide ... Save/Power		0 – 550 min ⁻¹ / 0 – 1100 min ⁻¹			
Vitesse de percussion à pleine charge ... Save/Power		0 – 2250 min ⁻¹ / 0 – 4500 min ⁻¹			
Capacité	Perçage	Béton	26 mm		
		Acier	13 mm		
		Bois	30 mm		
	Enfoncement	Vis de bois 6,2 mm (diamètre) × 40 mm (longueur)			
Batterie rechargeable		BSL2530: Li-ion 25,2 V (3,0 Ah 14 accus)		BSL3626: Li-ion 36 V (2,6 Ah 20 accus)	
Poids		3,5 kg	3,6 kg	3,9 kg	4,0 kg

○ Ne pas utiliser le mode "Economie" pour percer des trous avec le foret à bois. Le moteur risque de brûler.

CHARGEUR

Modèle	UC36YRL
Tension de charge	25,2 V 36 V
Poids	0,9 kg

ACCESSOIRES STANDARDS

<p>DH25DL (2SLRK) DH25DAL (2SLRK)</p>		<p>① Poignée laterale 1 ② Jauge de profondeur 1 ③ Chargeur 1 ④ Boîtier en plastique 1 ⑤ Batterie supplémentaire 1</p>
<p>DH36DL (2SLRK) DH36DAL (2SLRK)</p>		<p>① Poignée laterale 1 ② Jauge de profondeur 1 ③ Chargeur 1 ④ Boîtier en plastique 1 ⑤ Batterie supplémentaire 1</p>

Les accessoires standards sont sujets à changement sans préavis.

ACCESSOIRES SUR OPTION (vendus séparément)

1. Batterie (BSL2530, BSL3626)

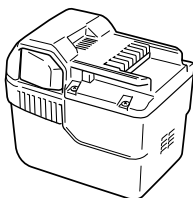

Toujours avoir à disposition des piles de rechange pour plus de commodité.

2. Percage de trous d'ancrage (rotation + percussión)

- Foret de perçage (queue conique) et raccord de queue conique

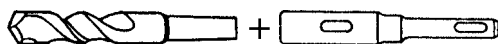

Foret de perçage (queue conique)

Raccord de queue conique (Tige SDS plus)

Foret de perçage

Diamètre extérieur
11,0 mm
12,3 mm
12,7 mm
14,3 mm
14,5 mm
17,5 mm
21,5 mm

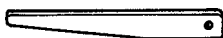

Clavette

Raccord de queue conique

Type de cône	Foret de perçage utilisé	
Cône Morse (No. 1)	Foret de perçage utilisé (queue conique)	11,0 - 17,5 mm
Cône Morse (No. 2)	Foret de perçage utilisé (queue conique)	21,5 mm
Cône en A	Le raccord de queue conique pour cône en forme de A ou B est fourni en tant qu'accessoire en option, mais le foret de perçage qui lui correspond n'est pas fourni.	
Cône en B		

- Mandrin de 13 mm du marteau perforateur et clé de mandrin.

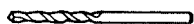

+



(Foret à corps droit pour perçage à impact)

Mandrin de 13 mm du perforateur percussión (Tige SDS plus)

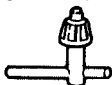

Clé de mandrin

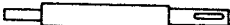

3. Mise en place de la fixation (rotation + percussión)

- Raccord de mise en place de la fixation (pour perceuse électrique)

Dimension de l'ancrage	
W1/4"	
W5/16"	
W3/8"	

Raccord de mise en place de la fixation (pour percussión perforateur)(Tige SDS plus)

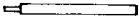
- Raccord de mise en place de la fixation (pour marteau)

Dimension de l'ancrage		+	
W1/4"			
W5/16"			
W3/8"			
W1/2"			
W5/8"			

Raccord de mise en place de la fixation (pour marteau)

4. Mise en place du boulon pour d'ancrage chimique (rotation + percussión)



+



(Price)

(Tige SDS Plus)

Raccord d'ancrage chimique 12,7 mm
Raccord d'ancrage chimique 19 mm

5. Fonction de broyage (percussión uniquement)

- (Modèles DH25DAL et DH36DAL uniquement)
- Pointe à broyer (Type rond) (Tige SDS plus)

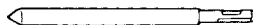

Pointe à broyer (Type carré) (Tige SDS plus)



6. Creusage de rainures et cassure d'angles (percussión uniquement)

- Buron froid (Tige SDS plus) (Modèles DH25DAL et DH36DAL uniquement)



Coupeur (Tige SDS plus) (Modèles DH25DAL et DH36DAL uniquement)

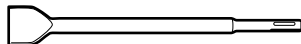

7. Creusage de rainures (percussión uniquement)

- Burin de creusage de rainures (Tige SDS plus) (Modèles DH25DAL et DH36DAL uniquement)



8. Perçage de trous et insertion des vis (rotation seulement)

- Mandrin porte-foret, raccord de mandrin (G) et clé de mandrin

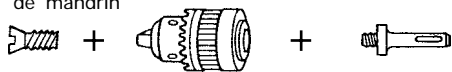

Vis spéciale Mandrin porte-foret (13VLR) Raccord de mandrin (G) (Tige SDS plus)

Clé de mandrin

9. Perçage de trous (rotation seulement)

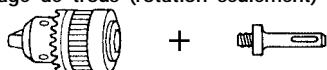

Mandrin porte-foret (13VLA) Raccord de mandrin (D) (Tige SDS Plus)



Clé de mandrin

- Ensemble du mandrin porte-foret de 13 mm (y compris la clé de mandrin) et mandrin (pour percer l'acier ou le bois).

10. Vis d'entraînement (rotation seulement)



No. der mèche

Raccord de mandrin (D) (Tige SDS plus)

No. de mèche	Dimension de vis	Longueur
No. 2	3-5 mm	25 mm
No. 3	5-8 mm	25 mm

11. Capuchon anti poussière, Collecteur à poussière (B)



Capuchon anti poussière



Collecteur à poussière (B)

Les accessoires à option sont sujets à changements sans préavis.

APPLICATIONS

- Fonction de rotation et percussion
- Perçage de trous d'ancrage
- Perçage de trous dans béton
- Perçage de trous dans une tuile
- Par action de rotation uniquement
- Perçage de l'acier ou du bois (avec accessoires en option)
- Serrage de vis à métaux, vis à bois (avec accessoires en option)
- Fonction percussion uniquement (Modèles DH25DAL et DH36DAL uniquement)
- Burinage léger du béton, creusage de rainures et cassure d'angles.

EXTRACTION ET INSTALLATION DE LA BATTERIE

1. Retrait de la batterie

Maintenir fermement la poignée et pousser les taquets de la batterie pour l'enlever. (Voir Fig. 1 et 2).

ATTENTION:

Ne jamais court-circuiter la batterie.

2. Mise en place de la batterie

Insérer la batterie en alignant le rail de guidage de la batterie sur celui du corps. Bien s'assurer que la batterie est solidement fixée.

CHARGE

Avant d'utiliser l'outil électrique, chargez la batterie comme suit.

1. Brancher le cordon d'alimentation du chargeur sur une prise secteur

Quand vous raccordez la fiche du chargeur à une prise murale, la lampe témoin clignote en rouge (A intervalles d'une seconde).

2. Insérer la batterie dans le chargeur

Insérer la batterie à fond, jusqu'à ce qu'elle touche le fond du logement du chargeur.

ATTENTION

- Si les piles sont insérées à l'envers, non seulement la recharge devient impossible, mais aussi le chargeur peut être endommagé et la borne de recharge, par exemple, peut être déformée.

3. Recharge

Quand vous insérez une batterie dans le chargeur, la recharge commence et la lampe témoin s'allume en rouge.

Quand la batterie est complètement chargée, la lampe témoin clignote en rouge (A intervalles d'une seconde) (voir **Tableau 1**).

(1) Indication de la lampe témoin

Les indications de la lampe témoin sont expliquées dans le **Tableau 1**, selon la condition du chargeur ou de la batterie rechargeable.

Tableau 1

		Indications de la lampe témoin	
Avant la recharge	Clignote (ROUGE)	S'allume pendant 0,5 seconde. Ne s'allume pas pendant 0,5 seconde. (Eteint pendant 0,5 seconde)	/
Pendant la recharge	S'allume (ROUGE)	S'allume sans interruption	
Recharge terminée	Clignote (ROUGE)	S'allume pendant 0,5 seconde. Ne s'allume pas pendant 0,5 seconde. (Eteint pendant 0,5 seconde)	
Recharge impossible	Clignote (ROUGE)	S'allume pendant 0,1 seconde. Ne s'allume pas pendant 0,1 seconde. (Eteint pendant 0,1 seconde)	Anomalie de la batterie ou du chargeur.
Veille en surchauffe	S'allume (VERTE)	S'allume sans interruption	Batterie en surchauffe. Chargement impossible (le chargement commencera une fois que la batterie sera froide).

REMARQUE : En mode veille pour le refroidissement de la batterie, UC36YRL refroidit la batterie en surchauffe via un ventilateur de refroidissement.

(2) Au sujet de la température de la batterie rechargeable Les températures des batteries rechargeables sont indiquées dans le tableau ci-dessous. Laisser refroidir les batteries qui ont chauffé avant de les recharger.

Tableau 2 Plage de recharge des batteries

Chargeur	UC36YRL
Batteries rechargeables	
BSL2530, BSL3626	0°C – 50°C

(3) A propos du temps de charge Selon le type de batterie, le temps de charge sera comme indiqué au **Tableau 3**.

Tableau 3 Temps de recharge (à 20°C)

Type de batterie	Temps de recharge
BSL2530	Env. 60 min.
BSL3626	Env. 80 min.

REMARQUE: Le temps de recharge peut varier selon la température et la tension de la source.

4. Débrancher le cordon d'alimentation secteur de la prise secteur

5. Tenir fermement le chargeur et dégager la batterie

REMARQUE
Bien sortir la batterie du chargeur après usage, et la conserver.

ATTENTION

- Si la batterie est chaude quand elle est rechargée, parce qu'elle est restée longtemps en plein soleil ou parce qu'elle vient juste d'être utilisée, la lampe témoin du chargeur peut s'allumer en vert. Dans une telle éventualité, laisser la batterie refroidir, puis procéder à la recharge.
- Quand la lampe témoin clignote rapidement en rouge (à intervalles de 0,2 seconde), vérifier le chargeur et retirer tout objet étranger qui serait tombé dans

l'ouverture lors de la mise en place. S'il n'y a rien d'amormal, il est alors probable que la batterie ou le chargeur fonctionne mal. Dans ce cas, les enlever et les porter à un réparateur agréé.

- Etant donné qu'il faut environ 3 secondes au microprocesseur intégré pour confirmer l'extraction de la batterie UC36YRL en cours de chargement, attendre 3 secondes au minimum avant de la réinsérer pour continuer le chargement. Si la batterie est réinsérée dans les 3 secondes, elle risque de ne pas être correctement rechargée.

En ce qui concerne le courant de décharge d'une batterie neuve

Etant donnée que les substances chimiques internes sont restées inactives dans le cas des batteries neuves ou des batteries qui sont restées longtemps inutilisées, le courant de décharge risque d'être très faible lors des première et deuxième utilisations. Ce phénomène est temporaire et le temps de recharge normal sera rétabli quand les batteries auront été rechargées 2 ou 3 fois.

Comment prolonger la durée de vie des batteries

- (1) Recharger les batteries avant qu'elles ne soient complètement épuisées.
Quand la puissance de l'outil utilisé faiblit, l'éteindre et recharger la batterie. Si l'outil continue d'être utilisé jusqu'à épuisement du courant électrique, la batterie risque d'être endommagée et sa durée de vie se raccourcira.
- (2) Eviter d'effectuer la recharge sous des températures élevées.
Une batterie est toujours chaude immédiatement après son utilisation. Si la batterie est rechargée immédiatement après utilisation, les substances chimiques internes risquent de se détériorer et la durée de vie de la batterie se raccourcira. Laisser la batterie refroidir un moment avant de l'utiliser.

AVANT LA MISE EN MARCHÉ

1. Montage du foret de perçage (Fig. 4, 5)

ATTENTION:

Pour éviter tout risque d'accidents, bien couper l'interrupteur.

REMARQUE:

Lorsqu'on utilise des outils, par exemple un foret de perçage, etc., bien utiliser les pièces d'origine spécifiées par le fabricant.

- (1) Nettoyer la section de la queue du foret de perçage.
- (2) Insérer le foret de perçage en le tournant dans le porte-outil jusqu'à ce qu'il se verrouille en position. (Fig. 4)
- (3) Vérifier que le foret est solidement fixé en tirant dessus.
- (4) Pour retirer le foret de perçage, tirer complètement l'attache coulissante dans le sens de la flèche et sortir le foret.

2. Vérifiez se la batterie a été correctement installée.

3. Lors de l'installation de la capuchon à poussière ou du collecteur de de poussière (B) (accessoires en option) (Fig. 6, Fig. 7)

Lors de l'utilisation du perforateur percussion en position verticale alors que l'adaptateur de récupération de poussière est enlevé, fixer la capuchon à poussière ou le collecteur à poussière (B) pour récupérer la poussière et autres particules pour une utilisation plus facile.

- Pose de la capuchone à poussière
Utiliser la capuchone à poussière en la fixant au foret comme montré dans la Fig. 6.
Lors de l'utilisation d'un foret avec un diamètre plus grand, agrandir le trou central de la capuchon à poussière avec ce perforateur percussion.
- Pose du collecteur à poussière (B)
Lors de l'utilisation du collecteur à poussière (B), l'insérer par le bout du foret en l'alignant avec la rainure sur la poignée. (Fig. 7)

ATTENTION:

- La capuchon à poussière et le collecteur à poussière (B) ne sont destinés à être utilisés que lors du perçage de béton. Ne pas les utiliser lors du perçage de pièces en bois ou métalliques.
- Insérer le collecteur à poussière (B) à fond dans le mandrin de l'appareil principal particules pour ne utilisation plus facile.
- Lors de la mise sous tension du perforateur percussion alors le collecteur à poussière (B) est détaché de la surface en béton, le collecteur à poussière (B) va tourner en même temps que le foret. Ne bien activer l'interrupteur de mise sous tension qu'après avoir appuyé le collecteur à poussière (B) sur la surface en béton. Si le collecteur à poussière (B) est utilisé avec un foret de plus de 190 mm de longueur totale, il ne peut pas toucher la surface en béton et tournera. De ce fait, utiliser un foret de 166, 160 ou 110 mm de longueur totale.
- Lors du perçage, vider les particules tous les deux ou trois trous.
- Remettre en place le foret après avoir enlevé le collecteur à poussière (B).

4. Sélection de la mèche pour visseuse

Les têtes de vis ou les mèches seront endommagées si une mèche appropriée au diamètre de la vis n'est pas employée pour enfoncer la vis.

5. Vérifiez la direction de rotation de la mèche (Fig. 9)

La mèche tourne dans le sens horaire (vu de l'arrière) quand on appuie sur côté-R du levier de contact. (Fig. 9-a)

En appuyant sur côté-L du levier la mèche tourne dans le sens anti-horaire. (Fig. 9-b)

Le moteur ne tourne pas si le poussoir est placé sur la position médiane. (Fig. 9-c)

6. Perçage continu

Le nombre d'orifices pouvant être percés dans le béton après une recharge est indiqué sur le **tableau 4**.

Tableau 4

Dia. de mèche (mm)	Profondeur (mm)	Nombre de forage continu possible (trous)	
		DH25DL/DH25DAL	DH36DL/DH36DAL
6,5	60	115	160
8,5		70	90
12,5		55	65
14,5		45	55
18		25	40
24		12	16
26		7	8

Ces données ne sont que des valeurs de référence. Le nombre de trous pouvant être percés dépend de la acuité de la pointe utilisée ou de l'état de béton en forage.

ATTENTION:

Une surchauffe peut se produire à l'intérieur de l'appareil et endommager le moteur et l'interrupteur, si l'appareil fonctionne sans interruption.

Rester au moins 15 minutes sans l'utiliser.

UTILISATION

PRECAUTIONS relatives a la batterie au lithium ion

Pour prolonger sa durée de vie, la batterie lithium-ion est équipée d'une fonction de protection qui coupe automatiquement l'alimentation. Par conséquent, en cas de surcharge de l'outil, il est possible que le moteur s'arrête. Il ne s'agit cependant pas d'un dysfonctionnement, mais du fonctionnement normal de la protection. Dans ce cas, actionnez le commutateur de l'outil et éliminez les causes de la surcharge.

1. Fonctionnement de l'interrupteur

- Quand la gâchette est tirée, l'outil tourne. Quand la gâchette est relâchée, l'outil s'arrête.
- La vitesse de rotation du perforateur percussion se contrôle en faisant varier la pression sur la gâchette. En appuyant légèrement sur la gâchette, la vitesse est faible, et elle augmente lorsqu'on appuie plus fort.
- Lorsque la gâchette est libérée, le frein arrête immédiatement l'outil.

2. Rotation + Percussion

Faire correspondre les repères "►" et "IT" en tournant le levier pour mettre sur la fonction "Rotation + Percussion". (Fig. 8-a, Fig. 8-b)

- (1) Monter le foret de perçage.
- (2) Tirer l'interrupteur de déclenchement après avoir appliqué la pointe du foret sur la position de perçage désirée. (Fig. 10)

- (3) Il n'est pas du tout nécessaire d'appliquer une forte pression sur le perforateur percussion. Il suffit d'appliquer une légère pression de manière à ce que la poussière et les éclats soient déchargés progressivement.

ATTENTION:

Quand le foret de perçage touche une poutre en fer, la mèche s'arrête immédiatement et le perforateur percussion réagit en tournant. Par conséquent, tenir fermement la poignée principale et la poignée latérale, comme indiqué à la Fig. 10.

3. Rotation seulement

Faire correspondre les repères "►" et "▲" en tournant le levier sur la fonction "Rotation seulement". (Fig. 8-a, Fig. 8-b)

Pour percer du bois ou du métal en utilisant le mandrin porte-foret et le raccord de mandrin, procéder de la manière suivante.

Mise en place du mandrin porte-foret et du raccord de mandrin: (Fig. 11)

- (1) Fixer le mandrin porte-foret sur le raccord.
- (2) L'élément de la tige SDS est identique au foret de perçage. Se reporter à "Montage du foret de perçage" pour le fixer.

ATTENTION:

- Si l'on applique une force excessive, cela donnera un travail bâclé et abîmera la pointe du foret de perçage, réduisant ainsi la durée de service de la perceuse.
- La pointe du foret de perçage risque de secasser quand on retire le perforateur percussion qui vient d'être percé. Par conséquent, pour retirer le perforateur percussion il est important de faire très attention et de relâcher la pression.
- Ne pas essayer s'utiliser le perforateur percussion pour les fonctions de rotation et de frappe quand le mandrin porte-foret et le raccord de mandrin sont montés sur la machine. Cela risquerait d'abréger considérablement la durée de service de chaque élément du perforateur percussion.

4. Enfoncement de vis de bois (Fig. 13)

- (1) Sélection d'une mèche appropriée
Utilisez des vis à tête cruciforme, autant que possible étant donné que la mèche glisse souvent de la tête de vis ordinaires.
- (2) Enfoncement de vis de bois
Avant d'enfoncer des vis de bois, préparez d'abord des trous appropriés aux vis utilisées dans le bois. Appliquez la mèche aux fentes de la tête de la vis et enfoncez la vis dans le bois en douceur.

ATTENTION:

Ne manquez pas de prendre en considération la dureté du bois quand vous préparez un trou approprié à recevoir la vis de bois. Si le trou est trop petit ou pas assez profond, ce qui demande beaucoup de force pour y enfoncer la vis, il se peut que le filet de la vis de bois en soit parfois endommagé.

5. Percussion seulement

Faire correspondre les repères "►" et "T" en tournant le levier pour mettre sur la fonction "Percussion seulement". (Fig. 8-a)

- (1) Installer le pic ou le ciseau à froid.

6. Utilisation de la quenouille (Fig. 12)

- (1) Desserrer le boulon bouton sur la poignée latérale et insérer la butée dans la fente en U sur la poignée latérale.
- (2) Régler la position de l'arrêt en fonction de la profondeur du trou et bien serrer le boulon bouton.

7. Comment utiliser la mèche (que conique) et le raccord de queue conique

- (1) Monter le raccord de queue conique sur le perforateur percussion (Fig. 14)
- (2) Fixer la mèche (queue conique) sur le raccord de queue conique. (Fig. 14)
- (3) Mettre l'interrupteur sur la position de marche (ON) et percez un trou de la profondeur voulue.
- (4) Pour retirer la mèche (queue conique), introduire la clavette dans la fente du raccord de queue conique et frapper la tête de la clavette avec un marteau alors que le perforateur percussion est placée sur le support. (Fig. 15)

8. Commutation entre les modes "SAVE" et "POWER"

Il est possible d'augmenter ou de diminuer la force de percussion du perforateur en fonction du travail à effectuer, à l'aide du bouton de changement comme indiqué sur la Fig. 16.

Régler la force en fonction du travail à effectuer.

- (1) Mode "SAVE" ... diminue la force de percussion
Ceci peut empêcher les forets fins, mesurant moins de 5 mm de diamètre, de se tordre ou de se casser.
 - (2) Mode "POWER" ... augmente la force de percussion
- Ce mode permet de percer des trous rapidement et efficacement avec des forets mesurant plus de 5 mm de diamètre.
 - Ce mode permet de percer des trous dans du bois ou du métal.

ATTENTION:

Ne pas percer de trous dans du bois avec le mode "SAVE". Le moteur pourrait brûler en se verrouillant du fait de la faiblesse de la puissance.

GRAISSAGE

Utiliser une graisse à faible viscosité sur ce perforateur percussion afin de pouvoir l'utiliser longtemps sans avoir à remplacer la graisse. Si la graisse fuit d'une vis desserrée, contacter l'agent chargé de l'entretien le plus proche afin qu'il change la graisse.

Si l'on utilise le perforateur percussion alors qu'elle n'est pas suffisamment graissée, cela risque de provoquer un grippage et de réduire sa durée de service.

ATTENTION:

Pour ce perforateur percussion utiliser la graisse (FG-6A) spécifiée; si l'on utilise une autre graisse, cela risque de provoquer un fonctionnement défectueux. Pour le remplacement de la graisse, toujours s'adresser aux agents d'entretien agréés.

ENTRETIEN ET VERIFICATION

1. Vérification de l'outil

Etant donné que l'utilisation d'un outil émoussé réduira le rendement et entrainera éventuellement un mauvais fonctionnement du moteur, aiguiser ou remplacez le dès qu'une abrasion apparaît.

2. Vérifiez régulièrement toutes les vis de fixation

Vérifiez régulièrement toutes les vis de fixation et assurez-vous qu'elles sont bien serrées. S'il advient qu'une vis se desserre, la resserrer immédiatement. Le fait de négliger ce point pourrait entraîner de sérieux dangers.

3. Entretien du moteur

Le bobinage de l'ensemble moteur est le "cœur" même de l'outil électro-portatif. Veiller soigneusement à ce que ce bobinage ne soit pas endommagé et/ou mouillé par de l'huile ou de l'eau.

4. Nettoyage de l'extérieur

Quand le perforateur percussion est sale, essuyez la avec un chiffon sec et doux ou un chiffon imbibé d'eau savonneuse.

N'utilisez pas de solvant au chlore, d'essence ou de diluant, car ils font fondre les matières plastiques.

5. Rangement

Rangez le perforateur percussion dans un endroit où la température est inférieure à 40°C et hors de portée des enfants.

6. Liste des pièces de rechange**ATTENTION:**

Les réparations, modifications et inspections des outils électriques Hitachi doivent être confiées à un centre de service après-vente Hitachi agréé.

Il sera utile de présenter cette liste de pièces au centre de service après-vente Hitachi agréé lorsqu'on apporte un outil nécessitant des réparations ou tout autre entretien.

Lors de l'utilisation et de l'entretien d'un outil électrique, respecter les règlements et les normes de sécurité en vigueur dans le pays en question.

MODIFICATIONS:

Les outils électriques Hitachi sont constamment améliorés et modifiés afin d'incorporer les tous derniers progrès technologiques.

En conséquence, il est possible que certaines pièces soient modifiées sans avis préalable.

GARANTIE

Nous garantissons que l'ensemble des Outils électriques Hitachi sont conformes aux réglementations spécifiques statutaires/nationales. Cette garantie ne couvre pas les défauts ni les dommages inhérents à une mauvaise utilisation, une utilisation abusive ou l'usure et les dommages normaux. En cas de réclamation, veuillez envoyer l'Outil électrique, en l'état, accompagné du CERTIFICAT DE GARANTIE qui se trouve à la fin du Mode d'emploi, dans un service d'entretien autorisé.

REMARQUE:

Par suite du programme permanent de recherche et de développement HITACHI, ces spécifications peuvent faire l'objet de modifications sans avis préalable.

Au sujet du bruit et des vibrations

Les valeurs mesurées ont été déterminées en fonction de la norme EN60745 et déclarées conforme à ISO 4871.

[DH36DAL]

Niveau de puissance sonore pondérée A: 101 dB (A)

Niveau de pression acoustique pondérée A: 90 dB (A)

Incertitude KpA: 3 dB (A)

Porter un casque de protection.

Valeur d'accélération moyenne quadratique pondérée type: 9 m/s².

NORME DI SICUREZZA GENERALI

AVVERTENZA!

Leggere tutte le istruzioni

La mancata osservanza di tutte le istruzioni di seguito riportata potrebbe essere causa di scosse elettriche, incendi e/o gravi lesioni.

Il termine "elettrotensili" riportato in tutte le avvertenze di seguito elencate si riferisce agli elettrotensili azionati con alimentazione di rete (via cavi) o a batterie (senza cavi).

CONSERVARE QUESTE ISTRUZIONI

1) Area operativa

- Mantenere l'area operativa pulita e ordinata. *Aree operative sporche e disordinate possono favorire gli infortuni.*
- Non utilizzare gli elettrotensili in atmosfere esplosive, ad es. in presenza di liquidi, gas o polveri infiammabili. *Gli elettrotensili generano delle scintille che potrebbero accendere la polvere dei fumi.*
- Tenere lontani bambini e astanti durante l'utilizzo degli elettrotensili. *Qualsiasi distrazione può essere causa di perdita di controllo.*

2) Sicurezza elettrica

- Le spine degli elettrotensili devono essere idonee alle prese disponibili. **Non modificare mai le prese.** Con gli elettrotensili a massa (messi a terra), non utilizzare alcun adattatore. *L'utilizzo di spine intatte e corrispondenti alle prese disponibili ridurrà il rischio di scosse elettriche.*
- Evitare qualsiasi contatto con le superfici a massa o a terra, quali tubi, radiatori, fornelli e frigoriferi. *In caso di messa a terra o massa del corpo, sussiste un maggior rischio di scosse elettriche.*
- Non esporre gli elettrotensili alla pioggia o all'umidità. *La penetrazione di acqua negli elettrotensili aumenterà il rischio di scosse elettriche.*
- Non tirare il cavo. Non utilizzarlo per il trasporto, o per tirare o scollegare l'elettrotensile. Tenere il cavo lontano da fonti di calore, oli, bordi appuntiti o parti in movimento. *Cavi danneggiati o attorcigliati possono aumentare il rischio di scosse elettriche.*
- Durante l'uso degli elettrotensili all'esterno, utilizzare una prolunga idonea per usi esterni. *L'utilizzo di cavi per esterno riduce il rischio di scosse elettriche.*

3) Sicurezza personale

- Durante l'uso degli elettrotensili, state all'erta, verificate ciò che state eseguendo e adottate sempre il buon senso. **Non utilizzate gli elettrotensili qualora siate stanchi, sotto l'influenza di farmaci, alcol o cure mediche.** *Anche un attimo di disattenzione durante l'uso degli elettrotensili potrebbe essere causa di gravi lesioni personali.*
- Indossate l'attrezzatura di sicurezza. Indossate sempre le protezioni oculari. *L'attrezzatura di sicurezza, quali maschera facciale, calzature antiscivolo, caschi o protezioni oculari ridurrà il rischio di lesioni personali.*
- Ponete attenzione alle accensioni involontarie. Prima dell'attivazione dell'alimentazione, verificate che l'interruttore sia posizionato su OFF. *Il trasporto degli elettrotensili tenendo le dita sull'interruttore o con alimentazione elettrica attivata dall'interruttore su ON, implica il rischio di incidenti.*

- Prima di attivare l'elettrotensile, rimuovete qualsiasi chiave di regolazione. *Lasciando la chiave in un componente in rotazione dell'elettrotensile, sussiste il rischio di lesioni personali.*

- Mantenersi in equilibrio. Mantenersi sempre su due piedi, in equilibrio stabile.

Ciò consente di controllare al meglio l'elettrotensile in caso di situazioni impreviste.

- Vestirsi in modo adeguato. **Non indossare abiti larghi o gioielli.** Tenere i capelli, gli abiti e i guanti lontani dalle parti in movimento.

Abiti allentati, gioielli e capelli lunghi potrebbero impigliarsi nelle parti in movimento.

- In caso di dispositivi provvisti di collegamento ad apparecchiature di rimozione e raccolta polveri, verificare che queste siano collegate e utilizzate in modo adeguato.

L'utilizzo di questi dispositivi può ridurre i rischi connessi alle polveri.

4) Utilizzo e manutenzione degli elettrotensili

- Non utilizzare elettrotensili non idonei. Utilizzare l'elettrotensile idoneo alla propria applicazione. *Utilizzando l'elettrotensile corretto, si garantirà un'esecuzione migliore e più sicura del lavoro, alla velocità di progetto.*

- Non utilizzare l'elettrotensile qualora non sia possibile accenderlo/spengerlo tramite l'interruttore. *È pericoloso utilizzare elettrotensili che non possano essere azionati dall'interruttore. Provvedere alla relativa riparazione.*

- Prima di effettuare qualsiasi regolazione, sostituire gli accessori o depositare gli elettrotensili, scollegare la spina dalla presa elettrica.

Queste misure di sicurezza preventive riducono il rischio di avvio involontario dell'elettrotensile.

- Depositare gli elettrotensili non utilizzati lontano dalla portata dei bambini ed evitare che persone non esperte di elettrotensili o non a conoscenza di quanto riportato sulle presenti istruzioni azionino l'elettrotensile.

È pericoloso consentire che utenti non esperti utilizzino gli elettrotensili.

- Manutenzione degli elettrotensili. Verificare che non vi siano componenti in movimento disallineati o bloccati, componenti rotti o altre condizioni che potrebbero influenzare negativamente il funzionamento dell'elettrotensile.

In caso di guasti, provvedere alla riparazione dell'elettrotensile prima di riutilizzarlo.

Molti incidenti sono causati da una scarsa manutenzione.

- Mantenere gli strumenti di taglio affilati e puliti. *Gli strumenti di taglio in condizioni di manutenzione adeguata, con bordi affilati, sono meno soggetti al bloccaggio e sono più facilmente controllabili.*

- Utilizzare l'elettrotensile, gli accessori, le barrette, ecc. in conformità a quanto riportato nelle presenti istruzioni e secondo l'uso preposto, tenendo in debita considerazione le condizioni operative e il tipo di lavoro da eseguire.

L'utilizzo di elettrotensili per operazioni diverse da quanto previsto, può essere causa di situazioni pericolose.

5) Utilizzo e cura dell'utensile batteria

- Assicurarsi che l'interruttore sia in posizione off prima di inserire il gruppo batteria.

Inserire il gruppo batteria in utensili elettrici con l'interruttore acceso aumenta il rischio di incidenti.

- Ricaricare solo con il caricatore specificato dal produttore.

Un caricatore adatto per un tipo di gruppo batteria può creare un rischio di incendio quando viene utilizzato con un altro gruppo batteria.

c) Usare utensili elettrici con gruppi batteria specificatamente designati.

L'utilizzo di qualsiasi altro gruppo batteria può creare un rischio di lesioni e incendi.

d) Quando il gruppo batteria non viene utilizzato, tenerlo lontano da altri oggetti metallici come graffette, monete, chiavi, chiodi, viti, o altri piccoli oggetti metallici che possono creare una connessione da un terminale a un altro.

Cortocircuitare i terminali della batteria insieme può causare ustioni o incendi.

e) In condizioni abusive, del liquido può fuoriuscire dalla batteria; evitare il contatto. Se il contatto si verifica accidentalmente, sciacquare con acqua. Se il liquido entra a contatto con gli occhi, richiedere assistenza medica.

Il liquido che fuoriesce dalla batteria può causare irritazioni o ustioni.

6) Assistenza

a) Affidate le riparazioni dell'elettrotensile a persone qualificate che utilizzino solamente parti di ricambio identiche.

Ciò garantirà il mantenimento della sicurezza dell'elettrotensile.

PRECAUZIONI

Tenere lontano dalla portata di bambini e invalidi.

Quando non utilizzati, gli strumenti dovranno essere depositi lontano dalla portata di bambini e invalidi.

PRECAUZIONI PER L'USO DEL MARTELLO PERFORATORE A BATTERIA

- Caricare la batteria ad una temperatura di 0 – 40°C. Una temperatura minore può provocare sovraccarico, il che è pericoloso. La batteria non può essere caricata a temperature superiori a 40°C. La temperatura ideale è compresa 20 – 25°C gradi.
- Non usare il caricatore in continuazione. Quando un'operazione di ricarica è terminata, prima di iniziarne una seconda, lasciare che il caricatore riposi per 15 minuti.
- Non permettere che sostanze estranee entrino nel foro di collegamento della batteria ricaricabile.
- Non smontare mai la batteria ricaricabile e il caricatore.
- Non provocare assolutamente mai dei cortocircuiti alla batteria ricaricabile. Il fenomeno provoca surriscaldamento e grande corrente elettrica. Può quindi causare bruciature o danni alla batteria.
- Non gettare la batteria nel fuoco. Può esplodere.
- Quando si usa questo apparecchio continuamente, l'apparecchio può surriscaldarsi, causando danni al motore e all'interruttore lasciare l'apparecchio fermo per circa 15 minuti.
- Non inserire nessun oggetto nelle fessure di ventilazione del caricatore. Inserendo oggetti metallici o infiammabili nelle fessure di ventilazione, si possono causare facilmente delle scosse elettriche, o si può danneggiare il caricatore.
- Usando una batteria scarica, il caricatore può venir danneggiato.
- Quando si fanno fori sulle pareti, pavimenti o soffitti, controllare che non ci siano cavi elettrici nascosti.
- Non appena la vita della batteria dopo le operazioni di ricarica diventa troppo breve per finipratici, si porti la batteria al negozio dove è stata acquistata. Non la si getti mai via.

- Indossare protezioni per le orecchie. L'esposizione al rumore può causare la perdita dell'udito.
- Subito dopo aver adoperato l'attrezzo o durante le operazioni non toccare mai la punta. Questa diviene molto calda durante il funzionamento e potrebbe causare ustioni.
- Utilizzare le leve ausiliarie fornite con l'utensile. La perdita di controllo può causare lesioni alla persona.
- Impugnare sempre saldamente il corpo e l'impugnatura dell'utensile, per evitare che la forza di controtensione produce un lavoro impreciso e persino pericoloso.
- Indossare una maschera di protezione per la polvere. Non inalare le polveri dannose generate durante l'operazione di trapanatura o di cesellatura. La polvere può mettere a rischio la vostra salute e quella di coloro che vi stanno attorno.

PRECAUZIONI SULLA BATTERIA AGLI IONI DI LITIO

Per estendere la durata, la batteria agli ioni di litio è munita di una funzione di protezione per arrestarne l'uscita. Nei casi 1 e 2 descritti di seguito, durante l'utilizzo del prodotto, anche se state premendo l'interruttore, il motore potrebbe arrestarsi. Ciò non indica un malfunzionamento ma è il risultato della funzione di protezione.

- Quando la rimanente alimentazione della batteria si esaurisce (Il voltaggio della batteria scende fino a circa 14V (DH25DL, DH25DAL) / circa 20V (DH36DL, DH36DAL)), il motore si arresta. In tal caso, ricaricarla immediatamente.
- Se l'utensile è sovraccarico, il motore potrebbe arrestarsi. In tal caso, rilasciare l'interruttore dell'utensile ed eliminare le cause del sovraccarico. Dopo ciò, sarà possibile riutilizzarlo.

Inoltre, si prega di prestare attenzione al seguente avvertimento e cautela.

AVVERTENZA

Per prevenire qualsiasi perdita delle batterie, generazione di calore, emissione di fumi, esplosione e accensione, assicurarsi di prestare attenzione alle seguenti precauzioni.

- Non forare la batteria con un oggetto appuntito come un chiodo, non colpire con un martello, calpestare, lanciare o sottoporre la batterie a violenti urti fisici.
- Non usare batterie apparentemente danneggiate o deformate.
- Non usare batterie con la polarità invertita.
- Non collegare direttamente a prese elettriche o prese per caricabatteria da auto.
- Non usare la batteria per uno scopo diverso da quelli specificati.
- Se la ricarica della batteria non si completa anche quando è passato un tempo di ricarica specificato, interrompere immediatamente la ricarica.
- Non mettere o sottoporre la batteria a temperature elevate o ad alta pressione come in un forno microonde, essiccatore o contenitore ad alta pressione.
- Tenere immediatamente lontano dal fuoco quando si rilevano perdite o maleodore.
- Non usare in un luogo dove viene generata forte elettricità statica.
- Se si verifica la perdita delle batterie, maleodore, generazione di calore, scolorimento o deformazione, o se appaiono anomalie di qualsiasi natura durante l'uso, la ricarica o la conservazione, rimuoverla immediatamente dall'apparecchio o carica batteria, e interrompere l'uso.

ATTENZIONE

- Se il liquido che fuoriesce dalla batteria entra negli occhi, non sfregare gli occhi e lavarli bene con acqua fresca e pulita come acqua di rubinetto e contattare immediatamente un medico. Se non viene trattato, il liquido può causare problemi agli occhi.
- Se il liquido fuoriesce sulla pelle o gli abiti, lavare bene con acqua pulita come l'acqua del rubinetto immediatamente. C'è una possibilità che possa causare irritazione alla pelle.
- Se trovate ruggine, maleodore, surriscaldamento, scolorimento, deformazione, e/o altre irregolarità quando si utilizza la batteria per prima volta, non usarla e restituirla al fornitore o venditore.

CARATTERISTICHE

UTENSILE ELETTRICO

Modello		DH25DL	DH25DAL	DH36DL	DH36DAL
Velocità senza carico Save/Power		0 - 550 min ⁻¹ / 0 - 1100 min ⁻¹			
Tasso di impatto a pieno carico Save/Power		0 - 2250 min ⁻¹ / 0 - 4500 min ⁻¹			
Capacità	Perforazione	Cemento	26 mm		
		Acciaio	13 mm		
		Legno	30 mm		
	Avvitamento	Vite per legno	6,2 mm (diametro) × 40 mm (lunghezza)		
Batteria ricaricabile		BSL2530: Li-ion 25,2 V (3,0 Ah 14 cellule)		BSL3626: Li-ion 36 V (2,6 Ah 20 cellule)	
Peso		3,5 kg	3,6 kg	3,9 kg	4,0 kg

○ Non usare il modo "SAVE" quando si eseguono fori con il trapano da legno. Esiste il rischio che il motore bruci.

CARICATORE

Modello	UC36YRL
Voltaggio di carica	25,2 V 36 V
Peso	0,9 kg

ACCESSORI STANDARD

<p>DH25DL (2SLRK) DH25DAL (2SLRK)</p>		<p>① Impugnatura laterale..... 1</p> <p>② Calibro profondità 1</p> <p>③ Caricatore 1</p> <p>④ Custodia in plastica 1</p> <p>⑤ Batteria supplementare 1</p>
<p>DH36DL (2SLRK) DH36DAL (2SLRK)</p>		<p>① Impugnatura laterale..... 1</p> <p>② Calibro profondità 1</p> <p>③ Caricatore 1</p> <p>④ Custodia in plastica 1</p> <p>⑤ Batteria supplementare 1</p>

Gli accessori standard possono essere cambiati senza preavviso.

ACCESSORI FACOLTATIVI (venduti a parte)

1. Batteria (BSL2530, BSL3626)

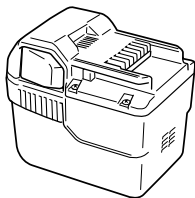

Può essere utile preparare delle pile di riserva.

2. Foratura per ancoraggio (rotazione + percussione)

- Punta (a gambo conico) Adattatore per gambo conico.

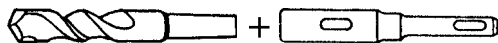

Broca de taladro (vástago conico)

Adaptador cónico (Asta SDS Plus)

Broca de taladro

Diametro esterno
11,0 mm
12,3 mm
12,7 mm
14,3 mm
14,5 mm
17,5 mm
21,5 mm

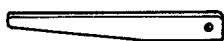

Coppiglia

Adaptador cónico

Tipo di conicità	Punta usabile	
Conicità Morse (n. 1)	Punta (a gambo conico)	11,0 - 17,5 mm
Conicità Morse (n. 2)	Punta (a gambo conico)	21,5 mm
Conicità A	L'adattatore per gambo a conicità A o B è disponibili a richiesta. Non è per contro disponibile la punta per tale gambo.	
Conicità B		

- Morsa per martello perforatore 13 mm e chiave per mandrino

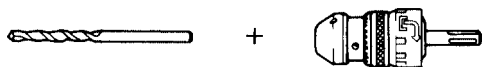

(Punta a diamanti dritta (per trapanare a percossa))

Morsa per martello perforatore 13 mm (Asta SDS Plus)

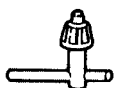

Chiave per mandrino

3. Ancoraggio (rotazione + percussione)

- Adattatore per ancoraggio (per trapano a percussione elettrico)

Dimensioni dell'ancora
W1/4"
W5/16"
W3/8"

Adattatore per ancoraggio (per trapano a percussione elettrico) (Asta SDS Plus)

- Adattatore per ancoraggio (per inserimento con martello manuale)

Dimensioni dell'ancora
W1/4"
W5/16"
W3/8"
W1/2"
W5/8"

Adattatore per ancoraggio (per inserimento con martello manuale)

4. Operazioni di perforazione dell'ancoraggio chimico (rotazione e martellamento)

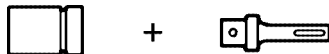

(Prese sul mercato)

(Asta SDS Plus)
Adattatore dell'ancoraggio chimico 12,7 mm
Adattatore dell'ancoraggio chimico 19 mm

5. Lavoro di rottura (solo martellamento)

(Solo il modello DH25DAL e DH36DAL)
Punta gigante (tipo rotondo) (asta SDS-plus)

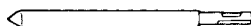

Punta gigante (tipo quadrato) (asta SDS-plus)

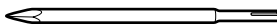

6. Scavo e bordatura scanalature (solo martellamento)

Scalpello freddo (asta SDS-plus) (Solo il modello DH25DAL e DH36DAL)

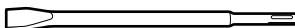

Taglierina (asta SDS-plus) (Solo il modello DH25DAL e DH36DAL)

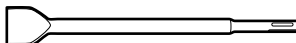

7. Scanalatura (solo martellamento)

Scalpello per scanalatura (asta SDS-plus) (Solo il modello DH25DAL e DH36DAL)

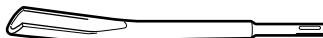

8. Foratura e viti di guide (solo rotazione)

- Mandrino trapano, adattatore mandrino (G) e chiave da mandrino



Vite speciale Mandrino (13VLR) Adattatore per mandrino (G) (Asta SDS Plus)



Chiave per mandrino

9. Foratura (solo rotazione)

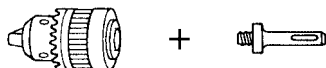

Mandrino (13VLA) Adattatore per mandrino (D) (Asta SDS Plus)

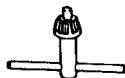

Chiave per mandrino

- Gruppo mandrino di 13 mm (con chiave) e mandrino (per foratura nell'acciaio e nel legno).

10. Viti d guida (solo relazione)



Punta in. Adattatore per mandrino (D) (Asta SDS Plus)

Punta in.	Dimensioni vite	Lunghezza
No. 2	3-5 mm	25 mm
No. 3	5-8 mm	25 mm

11. Contenitore a polvere, Camera a polvere (B)



Contenitore a polvere

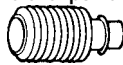

Camera a polvere (B)

Gli accessori disponibili a richiesta possono essere soggetti a cambiamento senza preavviso.

APPLICAZIONI

Funzione di rotazione e martellamento

- Apertura di fori da ancoraggio
- Apertura di fori nel cemento armato
- Apertura di fori in tegole

Con sola rotazione

- Foratura di acciaio o legno

(con accessori disponibili a richiesta)

- Serraggio di viti da macchina, viti da legno (con accessori opzionali)

Solo martellamento (Solo il modello DH25DAL e DH36DAL)

- Scalpellatura leggera di calcestruzzo, scavo e bordatura scanalature.

RIMOZIONE E INSTALLAZIONE DELLA BATTERIA

1. Smontaggio della batteria

Tenere saldamente l'impugnatura e spingere i fermi della batteria, in modo da smontarla (Ved. Fig. 1 e 2).

ATTENZIONE:

Non mettere la batteria in cortocircuito.

2. Montaggio della batteria

Inserire la batteria allineando entrambi i binari guida della batteria e del corpo. Assicurarsi che la batteria sia fissata saldamente.

RICARICA

Prima di usare l'utensile elettrico, caricare la batteria nel seguente modo.

1. Collegare il cavo di alimentazione del caricatore a una presa CA

Quando si collega la spina del caricatore ad una presa a muro, la spia lampeggia in rosso (A intervalli di un secondo).

2. Inserire la batteria nel caricatore

Inserire la batteria saldamente, fino a che viene in contatto con il fondo del comparto caricatore.

ATTENZIONE

- Se la batteria è inserita a rovescio, non solo la carica è impossibile, ma possono anche essere causati problemi al caricatore, come la deformazione del terminale di ricarica.





3. Carica

Quando si inserisce una batteria nel caricatore, la carica inizia e la spia si illumina stabilmente in rosso. Quando la batteria è completamente carica, la spia lampeggia in rosso (A intervalli di un secondo) (Vedere le **Tabella 1**).

(1) Indicazioni della spia

Le indicazioni della spia sono come indicato nella **Tabella 1**, a seconda delle condizioni del caricabatterie o della batteria ricaricabile.

Tabella 1

Indicazioni della spia			
Prima della carica	Lampeggia (ROSSO)	Si illumina per 0,5 secondi. Non si illumina per 0,5 secondi. (Spento per 0,5 secondi) 	/
Durante la carica	Si illumina (ROSSO)	Si illumina stabilmente 	
Carica completa	Lampeggia (ROSSO)	Si illumina per 0,5 secondi. Non si illumina per 0,5 secondi. (Spento per 0,5 secondi) 	
Carica impossibile	Lampeggia (ROSSO)	Si illumina per 0,1 secondi. Non si illumina per 0,1 secondi. (Spento per 0,1 secondi) 	Malfunzionamento della batteria o del caricatore.
Standby di surriscaldamento	Si illumina (VERDE)	Si illumina stabilmente 	Batteria surriscaldata. Impossibile ricaricare (la ricarica comincerà quando la batteria si raffredda).

NOTA: Durante lo standby per il raffreddamento della batteria, UC36YRL raffredda la batteria surriscaldata tramite una ventola di raffreddamento.

(2) Temperatura della batteria ricaricabile

Le temperature delle batterie ricaricabili sono come indicato nella tabella sotto. Consentire alle batterie che si sono riscaldate, di raffreddarsi prima ricaricarle.

Tabella 2 Gamma di temperature per la ricarica delle batterie

Caricatore	UC36YRL
Batterie ricaricabili BSL2530, BSL3626	0°C - 50°C

(3) Tempo di carica

A seconda del tipo di batteria, il tempo di carica diventa come indicato nella **Tabella 3**.

Tabella 3 Tempo di carica (a 20°C)

Tipo di batteria	Tempo di carica
BSL2530	Circa. 60 min.
BSL3626	Circa. 80 min.

NOTA: Il tempo di carica può variare a seconda della temperatura e della tensione della fonte di alimentazione.

4. Scollegare il cavo di alimentazione del caricatore dalla presa CA

5. Tenere saldamente il caricatore e estrarre la batteria

NOTA
Assicurarsi di estrarre la batteria dal caricatore dopo l'uso e quindi conservarla.

ATTENZIONE

- Se la batteria viene caricata mentre è calda perché rimasta esposta a lungo ai raggi solari o perché immediatamente dopo l'uso della batteria, la spia pilota del caricatore può illuminarsi in verde. In questo caso, prima lasciar raffreddare la batteria e poi eseguire l'operazione di carica.

- Quando la spia lampeggia velocemente in rosso (a intervalli di 0,2 secondi), controllare che non siano presenti oggetti estranei nel foro di installazione della batteria. Se non sono presenti oggetti estranei è probabile che la batteria od il caricatore non funzioni bene. Farla vedere a un Agente di manutenzione autorizzato.
- Siccome il micro computer incorporato impiega circa 3 secondi per confermare che la batteria in carica con UC36YRL è stata estratta, attendere un minimo di 3 secondi prima di inserirla nuovamente per continuare la carica. Se la batteria viene reinserita entro 3 secondi, potrebbe non essere caricata correttamente.

Scarica nel caso di batterie nuove, ecc.

Poiché la sostanza chimica interna delle batterie nuove e delle batterie che non sono state usate per un lungo periodo di tempo non è attivata, la scarica esterna può essere abbassata quando le si usa per la prima e seconda volta. Questo è un fenomeno temporaneo e il tempo normale necessario per la carica viene ripristinato ricaricando la batteria per 2 o 3 volte.

Come mantenere più lunga la durata delle batterie

- (1) Ricaricare le batterie prima che si scarichino completamente.
Quando si sente che la potenza dell'attrezzo si indebolisce, interrompere l'uso e ricaricare la batteria. Se si continua l'uso e si finisce la corrente elettrica, la batteria può essere danneggiata e la sua durata abbreviarsi.
- (2) Evitare di raggiungere alte temperature.
Una batteria ricaricabile si riscalda subito dopo l'uso. Se si ricarica una batteria subito dopo averla usata, la sostanza chimica interna viene deteriorata e la durata della batteria abbreviata. Consentire alla batteria di raffreddarsi per un po' e quindi ricaricarla.

PRIMA DI INIZIARE LE OPERAZIONI

1. Montaggio della punta (Fig. 4, 5)

ATTENZIONE:

Per evitare incidenti, assicurarsi di disattivare l'interruttore.

NOTA:

Quando si usano utensili come punte da trapano, ecc. assicurarsi di usare pezzi originali progettati dalla nostra azienda.

- (1) Pulire la parte del gambo della punta trapano.
- (2) Inserire la punta trapano torcendola nel portautensile fino a che scatta in posizione. (Fig. 4)
- (3) Controllare che la punta trapano sia salda tirandola.
- (4) Per staccare la punta del trapano, tirare completamente il mandrino in direzione della freccia e tirare in fuori la punta del trapano.

2. Assicurarsi che la batteria sia montata in modo corretto.

3. Quando si installa un contenitore a polvere o una camera a polvere (B) (Accessori disponibili a richiesta) (Fig. 6, Fig. 7)

Quando si usa un martello perforatore per lavori di perforazione verso l'alto mentre si rimuove l'adattatore per camera a polvere (B), attaccare un contenitore a polvere o una camera a polvere (B) per raccogliere la polvere o particelle per un facile funzionamento.

- Installazione del contenitore a polvere
Usare il contenitore a polvere attaccandolo alla punta del martello perforatore come mostrato nell'illustrazione Fig. 6.
Quando si usa una punta con ampio diametro, allargare il foro centrale del contenitore a polvere con questo martello perforatore.
- Installazione della camera a polvere (B)
Quando si usa la camera a polvere (B), inserire la camera a polvere (B) dalla cima della punta allineandola alla scanalatura sull'impugnatura. (Fig. 7)

ATTENZIONE:

- Il contenitore a polvere e la camera a polvere (B) sono solo per l'uso in lavori di perforazione su calcestruzzo. Non usateli per perforazioni di legni o metalli.
- Inserire completamente la camera a polvere (B) alla parte della morsa dell'unità principale.
- Quando si accende il martello perforatore mentre il camera a polvere (B) è staccato dalla superficie in calcestruzzo, il camera a polvere (B) ruoterà insieme alla punta del martello. Assicurarsi di accendere l'interruttore dopo aver fatto aderire il contenitore a polvere alla superficie in calcestruzzo. Quando si usa un camera a polvere (B) attaccando una punta la cui lunghezza totale è più di 190 mm, il camera a polvere (B) non può toccare la superficie in calcestruzzo e quindi ruoterà. Perciò usare punte la cui lunghezza totale sia di 166 mm, 160 mm e 110 mm.
- Quando si trapanano fori, buttare via i trucioli ogni due o tre fori.
- Sostituire la punta dopo aver rimosso il camera a polvere (B).

4. Scelta della punta

Se non si usa una punta appropriata per il diametro della vite, si arrischia di danneggiare la testa della vite stessa o la punta.

5. Accertare la direzione della rotazione della punta (Fig. 9)

La punta gira in senso orario (come visto dal retro) se si preme la parte di destra (R) della leva di commutazione. (Fig. 9-a)

Per far girare la punta in senso antiorario premere la leva verso sinistra (parte L). (Fig. 9-b)

Il motore non ruota se il tasto da premere è regolato sulla posizione centrale. (Fig. 9-c)

6. Trapanaggio continuo

Il numero di fori che si può trapanare nel cemento dopo una ricarica è mostrato nella **tabella 4**.

Tabella 4

Diametro della punta (mm)	Profondità (mm)	Numero di foratura continua possibile. (fori)	
		DH25DL/DH25DAL	DH36DL/DH36DAL
6,5	60	115	160
8,5		70	90
12,5		55	65
14,5		45	55
18		25	40
24		12	16
26		7	8

Questi dati sono per valori di riferimento. Il numero di fori che può essere praticato varia a seconda di quanto è affilata la punta usata o delle condizioni del cemento trapanato.

ATTENZIONE:

Quando si usa questo apparecchio continuamente, l'apparecchio può surriscaldarsi, causando danni al motore e all'interruttore.

L'apparecchio fermo per circa 15 minuti.

OPERAZIONE

PRECAUZIONI sulla batteria agli ioni di litio

Per estendere la durata, la batteria agli ioni di litio è munita di una funzione di protezione per arrestarne l'uscita. Pertanto, se l'utensile è sovraccarico, il motore potrebbe arrestarsi. Ciò non indica un malfunzionamento ma è il risultato della funzione di protezione. In tal caso, rilasciare l'interruttore dell'utensile ed eliminare le cause del sovraccarico.

1. Funzionamento dell'interruttore

- Premendo il grilletto interruttore, l'utensile si mette in movimento. Lasciando andare il grilletto interruttore, il motore si ferma.
- La velocità di rotazione del martello perforatore a batteria può essere controllata variando la pressione sull'interruttore a grilletto. La velocità è bassa quando il grilletto interruttore viene premuto leggermente, e aumenta a mano a mano che il grilletto interruttore viene premuto maggiormente.
- Quando si rilascia il grilletto interruttore, viene applicato il freno per un arresto immediato.

2. Rotazione + Percussione

Allineare il segno "►" con il segno "⚡" ruotando la leva di cambio per passare alla funzione "Rotazione e percussione". (Fig. 8-a, Fig. 8-b)

- (1) Montare la punta.
- (2) Premere l'interruttore a grilletto dopo aver applicato la punta sul luogo da forare. (Fig. 10)
- (3) Non è assolutamente necessario esercitare una grande forza sul trapano. Spingere invece il trapano solo leggermente, in modo che si veda la polvere uscire dal foro.

ATTENZIONE:

Se la punta, durante la penetrazione nel materiale, dovesse incontrare del ferro, essa portrebbe avere la tendenza a fermarsi (non più girare), il che causerebbe a sua volta la tendenza del trapano a girare in senso opposto. Per tale ragione è consigliabile afferrare sempre saldamente sia l'impugnatura principale che laterale, come mostrato in Fig. 10.

3. Solo rotazione

Allineare il segno "►" con il segno "⚡" ruotando la leva di cambiamento per passare alla funzione "Solo rotazione". (Fig. 8-a, Fig. 8-b).

Per eseguire dei fori nel legno o nel metallo facendo uso del mandrino e dell'adattatore per mandrino, procedere nel modo seguente.

Montaggio del mandrino e dell'adattatore per mandrino: (Fig. 11)

- (1) Applicazione del mandrino all'adattatore.
- (2) La parte dell'asta SDS plus è uguale alla punta del trapano. Perciò per applicarla fare riferimento alla sizione "Montaggio della punta".

ATTENZIONE:

- Applicando una forza più elevata di quanto non sia necessario non si accelera per niente l'esecuzione del lavoro. Si arrischia invece di deteriorare la punta e di ridurre la durabilità del trapano.
- Estraendo la punta dal foro è possibile che si producano degli strappi. Toglietla quindi lentamente, con un movimento di andirivie-ni.
- Non usare il trapano nella funzione di rotazione + percussione quando è montato il mandrino e l'adattatore per mandrino. Così facendo si ridurrebbe sicuramente la durabilità delle diverse parti dell'attrezzo.

4. Avvitamento di viti del legno (Fig. 13)

- (1) Scelta dalla punta
Se possibile, usare una vite con testa a croce. Usando una vite con testa a meno, la punta potrebbe scivolare fuori facilmente.
- (2) Avvitamento di viti del legno
Prima di avvitare viti del legno, eseguire un foro guida nel materiale da avvitare. Disporre la punta sulla scanalatura della testa della vite e avvitare con cura.

ATTENZIONE:

Preparare il foro guida con cura, tenendo in considerazione la durezza del legno. Se il foro dovesse essere troppo piccolo o profondo, sarebbe necessario applicare una forza di avvitamento tale, che il passo della vite del legno potrebbe venire rovinato.

5. Solo percussione

Allineare il segno "►" con il segno "⚡" ruotando la leva di cambio per impostare solo la funzione "Percussione". (Fig. 8-a)

- (1) Montare il punto maschio o scalpello freddo.
- ## 6. Uso della bacchetta di arresto (Fig. 12)
- (1) Allentare il bullone manopola sul manico laterale e inserire il fermo nella scanalatura a U sul manico laterale.
 - (2) Regolare la posizione della bacchetta d'arresto a seconda della profondità del foro e fissare bene il bullone manopola.
- ## 7. Uso della punta a gambo conico insieme con l'adattatore e per gambo conico
- (1) Montare l'adattatore per gambo conico sul trapano (Fig. 14)
 - (2) Montare la punta a gambo conico sull'adattatore per punta a gambo conico (Fig. 14)
 - (3) Accendere l'attrezzo ed eseguire il foro secondo la profondità prestabilita.
 - (4) Per smontare la punta a gambo conico inserire la coppiglia nella fessura dell'adattatore per gambo conico e battere sulla punta (della coppiglia) con un martello, con l'attrezzo e la punta appoggiati sui supporti. (Fig. 15)
- ## 8. Commutazione tra i modi "SAVE" e "POWER"

La forza di percussione del martello può essere aumentata o diminuita secondo l'uso a cui è destinata, usando la manopola del cambio come nella Fig. 16.

Regolare la forza a seconda dell'uso desiderato.

- (1) Modo "SAVE"... forza di percussione minore
Questo serve a evitare che punte trapano fini da meno di 5 mm di diametro siano curvate o rotte.
- (2) Modo "POWER"... forza di percussione maggiore
○ Questo può essere usato per eseguire fori in modo rapido ed efficiente quando si usano punte trapano di diametro superiore a 5 mm.
- Questo può essere usato per trapanare fori in legno o metallo.

ATTENZIONE:

Non trapanare fori nel legno con il modo "SAVE". Esiste il rischio che il motore bruci perché si blocca facilmente a causa della potenza ridotta.

LUBRIFICAZIONE

Per assicurare il buon funzionamento di questo trapano, esso deve essere lubrificato con del grasso a bassa viscosità. Se del grasso dovesse perdersi a causa di viti allentate, rivolgersi ad un centro di assistenza autorizzato. Continuando ad usare il trapano con lubrificazione carente si causa una sicura limitazione della vita dell'attrezzo.

ATTENZIONE:

Usare solo il grasso (FG-6A) sopracitato. Usando del grasso diverso le prestazioni dell'attrezzo potrebbero soffrirne. Se il grasso deve essere sostituito, rivolgersi ad un centro di assistenza.

MANUTENZIONE ED ISPEZIONE

1. Ispezione dell'utensile

Poiché condizioni imperfette causano un abbassamento dell'efficienza e possibile malfunzionamento dell'attrezzo, affilare o sostituire l'utensile quando si notano segni di abrasione.

2. Ispezione delle viti di montaggio

Ispezionare regolarmente le viti di montaggio e assicurarsi che siano ben fissate. Se una di queste dovesse essere allentata, riserrarla immediatamente. Si rischia in caso contrario di provocare incidenti pericolosi.

3. Manutenzione del motore

L'avvolgimento del motore il vero e proprio "cuore" degli attrezzi elettrici. Fare attenzione a non danneggiare l'avvolgimento e/o non bagnarlo con olio o acqua.

4. Pulizia della carcassa dell'utensile

Se il martello perforatore è sporco, pulirlo con uno staccio soffice, inumidito di acqua e sapone. Non usare solventi cloridici, benzina o diluenti per benzina, in quanto potrebbero deformare la plastica.

5. Conservazione

Conservare il martello perforatore ad una temperatura inferiore ai 40°C e non a portata di mano di bambini.

6. Lista dei pezzi di ricambio

CAUTELA:

Riparazioni, modifiche e ispezioni di utensili elettrici Hitachi devono essere eseguite da un centro assistenza autorizzato Hitachi.

Questa lista dei pezzi torna utile se viene presentata con l'utensile al centro assistenza autorizzato Hitachi quando si richiedono riparazioni o altri interventi di manutenzione.

Nell'uso e nella manutenzione degli utensili elettrici devono essere osservate le normative di sicurezza e i criteri prescritti in ciascun paese.

MODIFICHE:

Gli utensili elettrici Hitachi vengono continuamente migliorati e modificati per includere le più recenti innovazioni tecnologiche.

Di conseguenza, alcuni pezzi possono essere modificati senza preavviso.

GARANZIA

Garantiamo gli Utensili Elettrici Hitachi in conformità alle specifiche normative imposte dalla legge e dai paesi. Questa garanzia non copre difetti o danni dovuti a uso erraneo, abuso o normale usura. In caso di lamentele, si prega di inviare l'Utensile Elettrico, non smontato, insieme al CERTIFICATO DI GARANZIA che si trova al termine di queste Istruzioni per l'uso, ad un Centro di Assistenza Autorizzato Hitachi.

NOTA:

A causa del continuo programma di ricerche e sviluppo della HITACHI, le caratteristiche riportate in questo foglio sono soggette cambiamenti senza preventiva comunicazione.

Informazioni riguardanti i rumori trasmessi dall'aria e le vibrazioni

I valori misurati sono stati determinati in conformità a EN60745 e descritti in conformità alla normativa ISO 4871.

[DH36DAL]

Livello misurato di potenza sonora pesato A: 101 dB (A)
Livello misurato di pressione sonora pesato A: 90 dB (A)
KpA incertezza: 3 dB (A)

Indossare protezioni per le orecchie.

Il valore efficace pesato tipico dell'accelerazione è di 9 m/s².

ALGEMENE VEILIGHEIDSVOORSCHRIFTEN

WAARSCHUWING!

Lees alle instructies aandachtig door

Nalating om de hieronderstaande voorschriften op te volgen kan in elektrische schok, branden/ of ernstig letsel resulteren. De term "elektrisch gereedschap" heeft zowel betrekking op elektrisch gereedschap dat via de netvoeding van stroom wordt voorzien als gereedschap dat via een accu (snoerloos) van stroom wordt voorzien.

BEWAAR DEZE INSTRUCTIES

1) Werkplek

- a) **Zorg voor een schone en goed verlichte werkplek.**
Een rommelige en donkere werkplek verhoogt de kans op ongelukken.
- b) **Gebruik het elektrisch gereedschap niet in een omgeving met ontplofbare vloeistoffen, gassen of stof.**
Elektrisch gereedschap kan vonken afgeven. Deze vonkjes kunnen stofdeeltjes of gassen doen ontbranden.
- c) **Houd kinderen en andere toeschouwers tijdens het gebruik van elektrische gereedschap uit de buurt.**
Afleidingen kunnen gevaarlijk zijn.

2) Elektrische veiligheid

- a) **De stekker op het elektrische gereedschap moet geschikt zijn voor aansluiting op de wandcontactdoos.**
De stekker mag op geen enkele manier gemodificeerd worden. Gebruik geen verloopstekker met geaard elektrisch gereedschap. Deugdelijke stekkers en geschikte wandcontactdozen verminderen het risico op een elektrische schok.
- b) **Vermijd lichamelijk contact met geaarde oppervlakken zoals leidingen, radiatoren, fornuizen en koelkasten.**
Wanneer uw lichaam in contact staat met geaarde oppervlakken loopt u een groter risico op een elektrische schok.
- c) **Stel het elektrisch gereedschap niet bloot aan regen of vochtige omstandigheden.**
Het risico op een elektrische schok wordt vergroot wanneer er water in het elektrisch gereedschap terechtkomt.
- d) **Behandel het snoer voorzichtig. Draag het gereedschap nooit door dit bij het snoer vast te houden. Trek niet aan het snoer wanneer u de stekker uit het stopcontact wilt halen.**
Houd het snoer uit de buurt van warmtebronnen, olie, scherpe randen of bewegende onderdelen. Een beschadigd of verward snoer verhoogt het risico op een elektrische schok.
- e) **Gebruik buitenshuis een verlengsnoer dat specifiek geschikt is voor het gebruik buiten.**
Het gebruik van een snoer dat specifiek geschikt is voor gebruik buitenshuis vermindert het risico op een elektrische schok.

3) Persoonlijke veiligheid

- a) **Blijf waakzaam, let voortdurend op uw werk en gebruik uw gezond verstand wanneer u elektrisch gereedschap gebruikt.**
Gebruik geen elektrisch gereedschap wanneer u moe bent of onder invloed van drugs, alcohol of medicijnen.

Eén moment van onoplettendheid kan in ernstig lichamelijk letsel resulteren.

- b) **Gebruik persoonlijke beschermingsmiddelen. Draag altijd oogbescherming.**
Persoonlijke beschermingsmiddelen, zoals stofmaskers, niet-glijdende veiligheidsschoenen, helm of oorbescherming vermindert het risico op lichamelijk letsel.
 - c) **Voorkom dat het gereedschap per ongeluk op kan starten. Controleer of de schakelaar op de uit stand staat voordat u de stekker in het stopcontact steekt.**
Zorg ervoor dat u tijdens het verplaatsen van het elektrisch gereedschap uw vingers uit de buurt van de schakelaar houdt en steek de stekker van het gereedschap niet in het stopcontact terwijl de schakelaar op aan staat om ongelukken te vermijden.
 - d) **Verwijder sleutels en moersleutels uit het gereedschap voordat u het elektrisch gereedschap aanzet.**
Een (moer-)sleutel die op een bewegend onderdeel van het elektrisch gereedschap bevestigd is kan in lichamelijk letsel resulteren.
 - e) **Reik niet te ver. Zorg ervoor dat u te allen tijde stevig staat en uw evenwicht behoudt.**
Op deze manier heeft u tijdens een onverwachte situatie meer controle over het elektrisch gereedschap.
 - f) **Draag geen loszittende kleding of sieraden. Houd uw haar, kleding en handschoenen uit de buurt van bewegende onderdelen.**
Loszittende kleding, sieraden en lang haar kunnen in de bewegende onderdelen verstrikt raken.
 - g) **Indien het elektrisch gereedschap van een aansluiting voor stofafzuiging is voorzien dan dient u ervoor te zorgen dat de stofafzuiging aangesloten is op de juiste manier gebruikt wordt.**
Het gebruik van stofafzuiging vermindert eventuele stofgerelateerde risico's.
- 4) **Bediening en onderhoud van elektrisch gereedschap**
- a) **Het elektrisch gereedschap mag niet geforceerd worden. Gebruik het juiste gereedschap voor het karwei.**
U kunt de klus beter en veiliger uitvoeren wanneer u het juiste elektrische gereedschap gebruikt.
 - b) **Gebruik het elektrisch gereedschap niet als de schakelaar niet goed werkt.**
Elektrisch gereedschap dat niet via de schakelaar bediend kan worden is gevaarlijk en moet onmiddellijk gerepareerd worden.
 - c) **Haal de stekker uit het stopcontact voordat u afstellingen verricht, accessoires verwisselt of voordat u het elektrisch gereedschap opbergt.**
Dergelijke preventieve veiligheidsmaatregelen verminderen het risico dat het elektrisch gereedschap per ongeluk opstart.
 - d) **Berg elektrisch gereedschap buiten het bereik van kinderen op en sta niet toe dat personen die niet bekend zijn met het juiste gebruik van het gereedschap of deze voorschriften dit elektrisch gereedschap gebruiken.**
Elektrisch gereedschap is gevaarlijk in onbevoegde handen.
 - e) **Het elektrisch gereedschap moet regelmatig onderhouden worden. Controleer het gereedschap op een foutieve uitlijning, vastgelopen of defecte bewegende onderdelen**

en andere problemen die van invloed zijn op de juiste werking van het gereedschap.

Indien het gereedschap defect of beschadigd is moet het gerepareerd worden voordat u het gereedschap opnieuw gebruikt.

Slecht onderhouden elektrisch gereedschap is verantwoordelijk voor een groot aantal doe-het-zelf ongelukken.

f) Houd snijwerktuigen scherp en schoon.

Goed onderhouden snijwerktuigen met scherpe snijranden lopen minder snel vast en zijn gemakkelijker in het gebruik.

g) Elektrisch gereedschap, toebehoren, bits enz. moeten in overeenstemming met deze instructies en het bestemde doel worden gebruikt waarbij de werkomstandigheden en het werk in overweging moeten worden genomen.

Gebruik van elektrisch gereedschap voor andere doeleinden dan het bestemde doel kan tot gevaarlijke situaties leiden.

5) Gebruik van gereedschap en onderhoud van de batterij

a) Ga na dat de schakelaar op de uitstand staat vooraleer u de batterijgroep aanbrengt.

Het aanbrengen van een batterijgroep in apparaten die ingeschakeld zijn vergroot het gevaar op ongevallen.

b) Herlaad enkel met de lader die door de fabrikant wordt gespecificeerd.

Een lader die geschikt is voor één bepaald type batterijgroep kan brandgevaar veroorzaken bij een andere batterijgroep.

c) Gebruik de apparaten enkel met specifiek ontworpen batterijgroepen.

Het gebruik van andere batterijgroepen kan letsels of brand veroorzaken.

d) Wanneer de batterijgroep niet in gebruik is, houdt u ze verwijderd van andere metalen voorwerpen zoals papierclips, munten, sleutels, spijkers, schroeven of andere metalen voorwerpen die een verbindingen van de ene terminal met de andere kunnen maken.

De batterijterminals kortsluiten kan brandwonden of brand veroorzaken.

e) Bij een verkeerd gebruik kan er vloeistof uit de batterij lekken; vermijd elk contact. Indien er toevallig contact ontstaat, goed met water spoelen. Indien de vloeistof in contact met de ogen komt, ook medische hulp inroepen.

Vloeistof die uit de batterij lekt kan irritatie en brandwonden veroorzaken.

6) Onderhoudsbeurt

a) Het gereedschap mag uitsluitend door bevoegd onderhoudspersoneel worden onderhouden die authentieke onderdelen gebruikt.

Hierdoor kunt u erop aan dat de veiligheid van het elektrisch gereedschap behouden blijft.

VOORZORGMATREGELN

Houd kinderen en kwetsbare personen op een afstand. Het gereedschap moet na gebruik buiten het bereik van kinderen en andere kwetsbare personen worden opgeborgen.

VOORZORGMATREGELN VOOR SNOERLOZE BOORHAMER

1. Laad de accu bij een temperatuur van 0 – 40°C. Een temperatuur van onder 0°C kan overlading veroorzaken, hetgeen gevaarlijk kan zijn. De batterij kan niet worden opgeladen bij temperaturen hoger dan 40°C. De meest geschikte temperatuur is tussen de 20 –25°C.
2. Gebruik de acculader niet continu. Wacht ongeveer 15 minuten voordat met het laden van een andere accu begonnen wordt.
3. Voorkom dat stof of vuil in de aansluitopening van de accu terecht komt.
4. Demonteer de oplaadbare accu of acculader niet.
5. Voorkom kortsluiting van de oplaadbare accu. Kortsluiting kan resulteren in oververhitting. Dit kan schade of brandgevaar opleveren.
6. Gooi de accu niet in het vuur. Een brandende accu kan ontploffen.
7. Als u het apparaat continu gebruikt, kan het gebeuren dat het apparaat oververhit raakt, met als gevolg beschadiging van de motor en de schakelaar. Laat het apparaat in dat geval dan 15 minuten ongebruikt liggen.
8. Steek nooit een voorwerp in de ventilatie- openingen van de acculader. Als een voorwerp of ontvlambaar materiaal in de ventilatie- openingen van de acculader wordt gestoken, kan dit resulteren in een elektrische schok of beschadiging aan de acculader.
9. Het gebruik van een uitgeputte accu zal de acculader beschadigen.
10. Controleer of er geen elektrische bedrading achter de muur, het plafond of de vloer is, voordat me het boren begonnen wordt.
11. Breng de accu naar de dealer waar deze gekocht werd, nadat deze na oplading onvoldoende kracht heeft voor praktisch gebruik. Gooi een uitgewerkte accu niet weg.
12. Draag gehoorbescherming. Blootstelling aan lawaai kan tot gehoorverlies leiden.
13. Het booreinde gedurende of direct na het uitzetten NIET aanraken. Het booreinde wordt tijdens het boren uiterst heet en zou ernstige brandwonden kunnen veroorzaken.
14. Gebruik de extra handgrepen die met het gereedschap zijn meegeleverd. Verlies van controle over het gereedschap kan in lichamelijke letsels resulteren.
15. Houd de handgrepen van het elektrisch gereedschap altijd stevig vast. Zoniet zal de tegendruk onzuiver werk of gevaarlijke situaties in de hand werken.
16. Draag een stofmasker. Adem de schadelijke stoffen die tijdens het boren of beitsen vrijkomen niet in. De stoffen kunnen schadelijk zijn voor uw gezondheid en de gezondheid van toeschouwers.

OPMERKINGEN BIJ GEBRUIK LITHIUM-ION BATTERIJ

De lithium-ion batterij is voorzien van een beschermingsfunctie die volledige ontlading van de batterij voorkomt waardoor de levensduur wordt verlengd.

In geval 1 en 2 hieronder kan de motor tijdens het gebruik van het product tot stilstand komen, zelfs wanneer u de schakelaar ingedrukt houdt. Dit geeft geen probleem met het product aan maar wordt veroorzaakt door de beschermingsfunctie.

1. De motor komt tot stilstand wanneer de batterij leeg is (De batterijspanning valt tot ongeveer 14V

(DH25DL, DH25DAL) / ongeveer 20V (DH36DL, DH36DAL)).

De batterij moet in dit geval onmiddellijk opgeladen worden.

- De motor kan tot stilstand komen wanneer het gereedschap overbelast is. Laat de schakelaar onmiddellijk los en zoek naar de oorzaak van de overbelasting. Wanneer u het probleem verholpen heeft kunt u het gereedschap opnieuw gebruiken.

Gelieve eveneens aandacht te schenken aan volgende waarschuwing en aandachtspunt.

WAARSCHUWING

Om acculekken, het opwekken van warmte, rookemissie, explosie en ontsteking bijtijds te vermijden, moet u ervoor zorgen volgende voorzorgsmaatregelen onder de aandacht te brengen.

- Doorboor de accu niet met een scherp voorwerp, zoals een nagel, klop er niet op met een hamer, stap niet op de accu of gooi er niet mee of stel hem niet bloot aan ernstige fysieke schokken.
- Gebruik geen zichtbare beschadigde of vervormde accu.
- Gebruik de accu niet met een omgekeerde polariteit.
- Sluit hem niet rechtstreeks aan op elektrische toestellen of fittingen van sigarettenaanstekers in wagens.
- Gebruik de accu niet voor andere doeleinden dan deze die gespecificeerd werden.
- Wanneer de accu niet kan worden opgeladen, zelfs nadat de specifieke oplaadtijd verstreken is, stopt u onmiddellijk met het opladen.

- Breng de accu niet op hoge temperaturen of drukken of stel ze er niet aan bloot, zoals in een microgolfoven, droger of een hogedrukcontainer.
- Blijf uit de buurt van vuur onmiddellijk nadat een lek of vieze geur werd vastgesteld.
- Gebruik hem niet in een plaats waar een grote statische elektriciteit wordt opgewekt.
- In geval van een acculek, vieze geur, warmteopwekking, verkleuring of vervorming, of iets abnormaals tijdens het gebruik, het opladen of de opslag, haalt u hem onmiddellijk uit de uitrusting of de acculader en stopt u het gebruik.

LET OP

- Wanneer u de lekkende vloeistof uit de accu in de ogen krijgt, wrijf dan niet in de ogen, en was ze goed uit met vers proper water, zoals kraantjeswater en roep er onmiddellijk een dokter bij. Indien u geen behandeling krijgt, kan de vloeistof oogproblemen veroorzaken.
- Wanneer de vloeistof lekt op uw huid of kleding, was ze onmiddellijk goed af met proper water, zoals kraantjeswater. De kans bestaat dat dit huidirritatie veroorzaakt.
- Wanneer u roest, een vieze geur, oververhitting, verkleuring, vervorming en/of andere onregelmatigheden vaststelt wanneer u de accu voor de eerste maal gebruikt, gebruik ze dan niet verder en stuur ze terug naar de leverancier of de verkoper.

TECHNISCHE GEGEVENS

BOORMACHINE

Model		DH25DL	DH25DAL	DH36DL	DH36DAL
Onbelast toerental Save/Power		0 - 550 min ⁻¹ / 0 - 1100 min ⁻¹			
Belaste slagfrequentie Save/Power		0 - 2250 min ⁻¹ / 0 - 4500 min ⁻¹			
Capaciteit	Boren	Beton	26 mm		
		Staal	13 mm		
		Hout	30 mm		
	Drijven	Houtschroef	6,2 mm (diameter) × 40 mm (lengte)		
Oplaadbare accu		BSL2530: Li-ion 25,2 V (3,0 Ah 14 cellen)		BSL3626: Li-ion 36 V (2,6 Ah 20 cellen)	
Gewicht		3,5 kg	3,6 kg	3,9 kg	4,0 kg

- Gebruik de "SAVE" stand (spaarstand) niet wanneer u gaten boort met een houtboor. Hierdoor kan de motor doorbranden.

ACCULADER

Model	UC36YRL
Oplaadspanning	25,2 V 36 V
Gewicht	0,9 kg

STANDAARD TOEBEHOREN

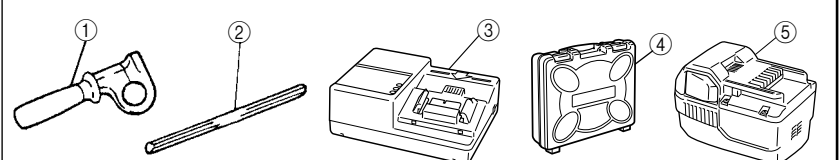
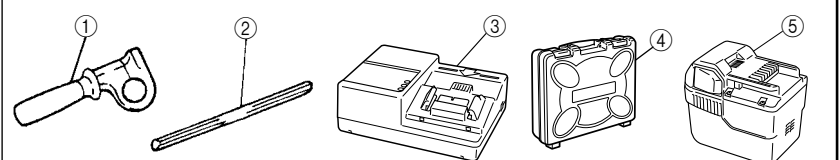
<p>DH25DL (2SLRK) DH25DAL (2SLRK)</p>	 <p>① Zijgreep 1 ② Diepte-maatlat 1 ③ Acculader 1 ④ Plastic doos 1 ⑤ Extra accu 1</p>
<p>DH36DL (2SLRK) DH36DAL (2SLRK)</p>	 <p>① Zijgreep 1 ② Diepte-maatlat 1 ③ Acculader 1 ④ Plastic doos 1 ⑤ Extra accu 1</p>

De standaard toebehoren kunnen zonder nadere aankondiging gewijzigd worden.

EXTRA TOEBEHOREN (los verkrijgbaar)

1. Batterij (BSL2530, BSL3626)

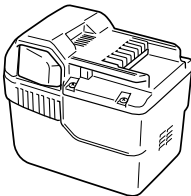

Het is raadzaam om enkele extra batterijen bij de hand te houden.

2. Boren van ankerhaken (draaien + kloppen)

- Boorstuk (vernauwde schacht) en vernauwde schachttadaptor

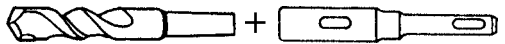

Boorstuk
(vernauwde schacht)

Vernauwde schachttadaptor
(SDS plus schacht)

Boorstuk

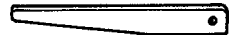

Cotter

Buitendiameter
11,0 mm
12,3 mm
12,7 mm
14,3 mm
14,5 mm
17,5 mm
21,5 mm

Vernauwde schachttadaptor

Soort taper	Toepasbaar boorstuk
Morse taper (Nr. 1)	Boorstuk (vernauwde schacht) 11,0 - 17,5 mm
Morse taper (Nr. 2)	Boorstuk (vernauwde schacht) 21,5 mm
A-taper	De vernauwde schachttadaptor gevormde A-taper of B-taper is aanwezig maar het boorstuk ervoor niet.
B-taper	

- 13 mm boorhamer-boorklem en sleutel

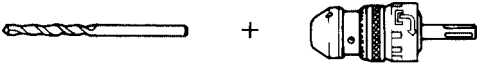

Rechte
(sd-schachtboorkop
voor slagboren)

13 mm boorhamer-boorklem
(SDS Plus schacht)

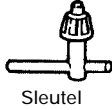

Sleutel

3. Bepalen van anker (draaien + kloppen)

- Ankerstellingsadapter (voor elektrische boorhamer)

Anker formaat
W1/4"
W5/16"
W3/8"

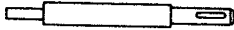

Ankerstellingsadapter
(voor elektrische boorhamer)
(SDS Plus schacht)

- Ankerstellingsadapter (voor normale hamer)

Anker formaat
W1/4"
W5/16"
W3/8"
W1/2"
W5/8"

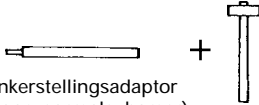

Ankerstellingsadapter
(voor normale hamer)

4. Bout-aanbrengwerk voor chemische anker (draaien + hameren)



+



(in de handel
verkrijgbare houders)

(SDS Plus schacht)
12,7 mm chemische
ankeradapter
19 mm chemische
ankeradapter

5. Breken (alleen hameren)

(Alleen model DH25DAL en DH36DAL)

Puntboor (Ronde dwarsdoorsnede) (SDS-plus schacht)

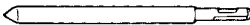

Puntboor (Vierkante dwarsdoorsnede) (SDS-plus schacht)

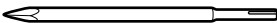

6. Maken en trekken van sleuven (alleen hameren)

Beitel (SDS-plus schacht) (Alleen model DH25DAL en DH36DAL)

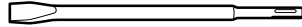

Steekbeitel (SDS-plus schacht) (Alleen model DH25DAL en DH36DAL)

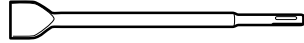

7. Sleuven (alleen hameren)

Sleuvenbeitel (SDS-plus schacht) (Alleen model DH25DAL en DH36DAL)

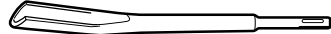

8. Boren van gaten en aandraaien van schroeven (alleen draaien)

- Boorkop, boorkopadapter (G) en sleutel

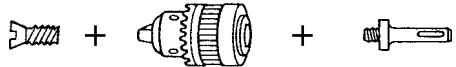

Speciale
schroef

Boorkop (13VLR)

Boorkopadapter (G)
(SDS Plus schacht)

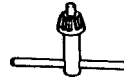

Sleutel

9. Boren van gaten (alleen draaien)

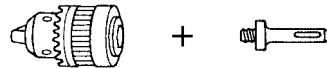

Boorkop (13VLA)

Boorkopadapter (D)
(SDS Plus schacht)



Sleutel

- 13 mm boorkop (met speciale sleutel) en boorkopadapter (voor het boren in staal of hout).

10. Aandraaien van schroeven (alleen draaien)

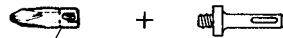

Boorstuk
Nr.

Boorkopadapter (D)
(SDS Plus schacht)

Boorstuk Nr.	Schroefmaat	Lengte
Nr. 2	3-5 mm	25 mm
Nr. 3	5-8 mm	25 mm

11. Stofvangkap, Stofverzamelaar (B)



Stofvangkap

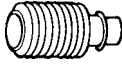

Stofverzamelaar (B)

De extra toebehoren kunnen zonder aankondiging op ieder moment worden veranderd.

TOEPASSINGEN

Draaien en hameren

- Boren van ankerboten
- Boren van gaten in beton
- Boren van gaten in tegels

Alleen draaien

- Boren in staal of hout (met los verkrijgbare toebehoren)
- Vastdraaien van machineschroeven, houtschroeven (met los verkrijgbare accessoires)

Alleen hameren (Alleen model DH25DAL en DH36DAL)

- Licht hakwerk in beton, het maken en trekken van sleuven.

INLEGGEN EN UITNEMEN VAN DE BATTERIJ

1. Verwijderen van de batterij

Houd de handgreep goed vast en druk tegen de accuvergrendelingen om de batterij te verwijderen (Zie Afb. 1 en 2).

LET OP:

Sluit de batterij nooit kort.

Tabel 1

		Aanduidingen van het controlelampje	
Voor het laden	Knippert (ROOD)	Brandt ongeveer 0,5 seconde. Brandt ongeveer 0,5 seconde niet. (Uit voor 0,5 seconde)	
Tijdens opladen	Brandt (ROOD)	Blijft branden	
Na opladen	Knippert (ROOD)	Brandt ongeveer 0,5 seconde. Brandt ongeveer 0,5 seconde niet. (Uit voor 0,5 seconde)	
Opladen onmogelijk	Knippert (ROOD)	Brandt ongeveer 0,1 seconde. Brandt ongeveer 0,1 seconde niet. (Uit voor 0,1 seconde)	
Oververhitting standby	Brandt (GROEN)	Blijft branden	
			Er is iets mis met de batterij of met het acculader.
			De batterij is oververhit. De batterij kan niet opgeladen worden (het opladen wordt hervat wanneer de batterij is afgekoeld).

OPMERKING: De UC36YRL koelt de oververhitte batterij met een koelventilator af.

2. Aanbrengen van de batterij

Breng de geleiders op de accu en de behuizing in lijn wanneer u de accu bevestigt. Zorg ervoor dat de accu stevig vast zit.

OPLADEN

Voor het gebruik van het elektrisch gereedschap dient de batterij als volgt opgeladen te worden.

1. Sluit het netsnoer van het acculader op het stopcontact aan

Wanneer de stekker van de acculader in het stopcontact wordt gestoken, zal het controlelampje in rood knipperen (Met tussenpozen van 1 seconde).

2. Steek de batterij in het acculader

Druk de batterij stevig op zijn plaats, tot het de bodem van het lader-compartment raakt.

LET OP

- Zorg dat de batterij in de juiste richting van plus en min wordt geplaatst, anders is niet alleen opladen onmogelijk, maar er kunnen ook storingen in de werking van de oplader ontstaan zoals een beschadigd oplaadcontact.

3. Opladen

Wanneer een batterij in de acculader wordt aangebracht, blijft het controlelampje continu rood branden.

Wanneer de batterij volledig is opgeladen, gaat het controlelampje in rood knipperen (Met tussenpozen van 1 seconde) (Zie Tabel 1).

(1) Aanduiding van de controlelampje

De aanduidingen van het controlelampje zijn zoals aangegeven in Tabel 1, al naar gelang de toestand van de oplaadbare batterij of het acculader.

- (2) Betreffende de temperatuur van de oplaadbare batterij De temperatuur van oplaadbare batterijen verloopt zoals aangegeven in de onderstaande tabel; batterijen die erg warm zijn dient u voor het opladen even af te laten koelen.

Tabel 2 Temperatuur voor opladen van batterijen

Chargeur	UC36YRL
Oplaadbare batterijen	
BSL2530, BSL3626	0°C – 50°C

- (3) Over de oplaadtijd
Afhankelijk van het type batterij, zal de oplaadtijd ongeveer overeenkomen met die in **Tabel 3** getoonde waarden.

Tabel 3 Oplaattijden (bij 20°C)

Soort batterij	Laattijd
BSL2530	Circa. 60 min.
BSL3626	Circa. 80 min.

OPMERKING: De oplaadtijd varieert met de omgevingstemperatuur en de spanning van de voedingsbron.

4. **Trek de stekker van het oplaadapparaat uit het stopcontact**
5. **Houd het oplaadapparaat stevig vast en trek de batterij er uit**

OPMERKING

Verwijder bestel de accu van de lader na gebruik. Bewaar op een veilige plaats.

LET OP

- Als wordt geprobeerd de batterij op te laden terwijl deze te warm is geworden door langdurige blootstelling aan direkt zonlicht of onmiddellijk na gebruik van de batterij, is het mogelijk dat het controlelampje van de acculader groen oplicht. Mocht dit zich voordoen, laat de batterij dan eerst even afkoelen alvorens u deze oplaadt.
- Wanneer het controlelampje snel in rood knippert (vijfmaal per seconde), neem de batterij dan uit het oplaadapparaat en controleer de opening van de laatste dan op de aanwezigheid van een voorwerp dat er niet hoort. Is er geen voorwerp in de opening aanwezig, dan is de storing waarschijnlijk te wijten aan de oplaadbare batterij of het oplaadapparaat. Laat deze dan controleren door een bevoegde onderhoudsinstantie.
- Omdat de ingebouwde microcomputer ongeveer 3 seconden nodig heeft om te bevestigen dat de met UC36YRL opgeladen accu is verwijderd, moet u minstens 3 seconden wachten voor u de accu weer terugdoet om door te gaan met opladen. De batterij wordt mogelijk onjuist opgeladen wanneer u de batterij binnen drie seconden terugplaatst.

Betreffende het ontladen raken van nieuwe batterij e.d.

Aangezien bij nieuwe en langdurig niet gebruikte batterij de chemische activiteit is teruggelopen, zal de stroomopbrengst bij het eerste en tweede gebruik slechts gering zijn. Dit is een tijdelijk verschijnsel; de normale oplaadtijd kan hersteld worden door de accu 2 à 3 maal bij kamer-temperatuur op te laden.

Om langdurig gebruik van de batterij te bevorderen

- (1) Laad batterij op vóórdat ze volledig uitgeput zijn. Merk u dat de gevode apparatuur minder krachtig gaat werken, onderbreek dan het gebruik en laad de batterij op. Als u apparatuur op batterijvoeding te lang blijft gebruiken, kan dit leiden tot teruglopen van de batterijwerking en eventueel zelfs beschadiging ervan.
- (2) Verricht het opladen niet bij hoge temperatuur. Een oplaadbare batterij zal onmiddellijk na gebruik gewoonlijk erg warm zijn. Als u een dergelijke batterij onmiddellijk gaat opladen, zal de chemische balans in het inwendige verstoord worden en zal de levensduur van de batterij afnemen. Laat de batterij daarom even afkoelen, voor u met opladen begint.

VOOR HET GEBRUIK

1. Bevestigen van het boorstuk (Afb. 4, 5)

LET OP:

Om ongelukken te voorkomen moet u de hoofdschakelaar uit zetten.

OPMERKING:

Bij gebruik van andere boren enz. dient u gebruik te maken van de echte, door ons bedrijf erkende onderdelen.

- (1) Maak de schacht van de boor schoon.
 - (2) Steek de boor draaiend in de gereedschapshouder totdat hij vergrendelt. (**Afb. 4**)
 - (3) Controleer of de boor goed vast zit door eraan te trekken.
 - (4) Om het boorstuk te verwijderen, de greep volledig in de richting van de pijl trekken en vervolgens het boorstuk naar buiten trekken.
- 2. Controleer of de accu op de juiste manier aangebracht is.**
- 3. Voor het installeren van de stofvangkap of de stofverzamelaar (B) (Extra toebehoren) (Afb. 6, Afb. 7)**
Bij gebruik van de boorhamer boven uw hoofd zonder de stofopvang-adapter, dient u de stofvangkap of de stofverzamelaar (B) aan te brengen, voor het opvangen van stof en vallende deeltjes.
- Aanbrengen van de stofvangkap
Breng de stofvangkap voor het gebruik aan op de boorkop, zoals aangegeven in **Afb. 6**.
Voor het aanbrengen op een boorkop met een grote diameter kunt u het middengat van de stofvangkap vergroten door het voorzichtig met de boorhamer uit te boren.
 - Aanbrengen van de stofverzamelaar (B)
Breng de stofverzamelaar (B) voor het gebruik aan op de boorkop, door de stofverzamelaar (B) voor het eind van de boorkop gelijk te houden met de groef in de handgreep. (**Afb. 7**)

LET OP:

- De stofvangkap en de stofverzamelaar (B) dienen uitsluitend voor het boren in beton. Gebruik deze onderdelen niet bij het boren in hout of in metaal.
- Steek de stofverzamelaar (B) volledig in het klemgedeelte van de hoofdneheid.
- Bij inschakelen van de boorhamer terwijl de stofverzamelaar (B) niet tegen het beton-oppervlak aan sluit, zal de stofverzamelaar (B) met de boorkop mee draaien. Let dus op dat u de schakelaar pas indrukt nadat u de stofverzamelaar (B) stevig tegen

het betonnen oppervlak gedrukt heeft. Bij gebruik van de stofverzamelaar (B) met een boorkop die in totaal meer dan 190 mm lang is, kan de stofverzamelaar (B) het betonnen oppervlak niet raken, zodat meedraaien dan onvermijdelijk is. Gebruik daarom de stofverzamelaar (B) uitsluitend op een boorkop met een totale lengte van 166 mm, 160 mm of 110 mm.

- Leeg de stofzak elke twee of drie gaten, wanneer u aan het boren bent.
- Verwijder de stofverzamelaar (B) voor u de boorkop vervangt.

4. Kiezen van aandrijfstuk

Schroefkoppen of boren kunnen beschadigd worden tenzij een boorstuk van de juiste grote gebruikt wordt om de schroef aan te draaien.

5. Controle van de draairichting van de boor (Afb. 9)

De boor draait rechtsom (van achteren gezien) wanneer de R-kant van de omzetschakelaar ingedrukt wordt. (Afb. 9-a)

De L-kant van de omzetschakelaar dient te worden ingedrukt om de boor linksom te laten draaien. (Afb. 9-b)

De motor draait niet, zolang de druktoets in de middenstand gezet is. (Afb. 9-c)

6. Kontinu boren

Voor het aantal gaten dat, na éénmaal opladen, in beton geboord kan worden, dient u **Tabel 4** te raadplegen.

Tabel 4

Diameter hulpstuk (mm)	Diepte (mm)	Mogelijk kontinu boornummer (gaten)	
		DH25DL/DH25DAL	DH36DL/DH36DAL
6,5	60	115	160
8,5		70	90
12,5		55	65
14,5		45	55
18		25	40
24		12	16
26		7	8

Deze gegevens dienen als referentiewaarden. Het aantal gaten dat geboord kan worden, is afhankelijk van de scherpte van het boortje en het soort beton waar het om gaat.

LET OP:

Als u het apparaat kontinu gebruikt, kan het gebeuren dat het apparaat oververhit raakt, met als gevolg beschadiging van de motor en de schakelaar.

Laat het apparaat in dat geval dan 15 minuten ongebruikt liggen.

GEBRUIK

OPMERKINGEN bij gebruik lithium-ion batterij

De lithium-ion batterij is voorzien van een beschermingsfunctie die volledige ontlading van de batterij voorkomt waardoor de levensduur wordt verlengd. Wanneer het gereedschap overbelast raakt kan de motor tot stilstand komen. Dit geeft geen probleem met het product aan maar wordt veroorzaakt door de beschermingsfunctie. Laat de schakelaar onmiddellijk los en zoek naar de oorzaak van de overbelasting.

1. Bediening van de schakelaar

- De boor gaat draaien wanneer aan de trekkerschakelaar getrokken wordt. Wanneer de trekkerschakelaar wordt losgelaten stopt de boor.
- Het toerental van de boorhamer kan worden geregeld door de trekkerschakelaar verder of minder ver in te drukken. Als u een klein beetje aan de trekschakelaar trekt, is de snelheid laag en bij harder trekken wordt de snelheid verhoogd.
- Als u de trekschakelaar loslaat, wordt de ingebouwde rem in werking gesteld zodat het apparaat onmiddellijk stopt met draaien.

2. Draaien + Kloppen

Zet het "►" teken op één lijn met het "⚡" teken, door de wisselhendel naar de "Draaien + Kloppen" functie te draaien. (Afb. 8-a, Afb. 8-b)

- (1) Bevestig de boor.
- (2) Plaats de punt van de boor op de gewenste positie en trek aan de schakelaar. (Afb. 10)
- (3) Het is niet nodig met kracht tegen de boorhamer te drukken. Lichtjes drukken zodat de stukjes naar buiten komen is reeds voldoende.

LET OP:

Als het boorstuk vast komt te zitten in een ijzeren stang, kan de boorhamer hevig gaan schudden. Zorg er daarom voor dat beide handgrepen goed worden vastgehouden zoals aangegeven in **Afb. 10**.

3. Alleen draaien

Zet het "►" teken op één lijn met het "⚡" teken, door de wisselhendel naar de "Alleen draaien" functie te draaien. (Afb. 8-a, Afb. 8-b)

Ga als volgt te werk voor het boren in hout of metaal met behulp van de bijgeleverde boorkop en boorkopadaptor.

Bevestigen van de boorkop en boorkopadaptor. (Afb. 11)

- (1) Bevestig de boorkop aan de boorkopadaptor.
- (2) Het onderdeel van de SDS Plus schacht is hetzelfde als een boorstuk. Zie daarom het gedeelte "Bevestigen van het boorstuk" om dit deel te bevestigen.

LET OP:

- Het is niet nodig met kracht tegen de boorhamer te drukken. Wordt ditmatige slijt-tage van de punt van het boorstuk en een kortere levensduur van de boorhamer.
- Bij het terugtrekken van de boor uit het geboorde gat, is het mogelijk dat het boorstuk breekt. Ga daarom voorzichtig te werk bij het terugtrekken.
- Probeer de boorhamer niet te gebruiken in de "draaien en stoten" functie terwijl de boorkop en de boorkopadaptor zijn bevestigd. Dit zal de levensduur van de diverse onderdelen van de machine aanzienlijk verkorten.

4. Aandraaien van houtschroeven (Afb. 13)

- (1) Kiezen van de juiste boorpunt
Gebruik indien mogelijk altijd een plus-kop schroef omdat een boorpunt gemakkelijk van een min-kop schroef afglijdt.
- (2) Aandraaien van houtschroeven
Maak een gat in de oppervlakte van, het hout voordat de houtschroef ingedraaid wordt. Zet de punt van de boor op de kop van de schroef en draai deze langzaam naar binnen.

LET OP:

Neem voorzichtigheid in acht bij het maken van een gat voor de schroef; met de hardheid van het hout dient rekening gehouden te worden. Als het gat te klein is, of te ondiep, hetgeen meer drijfkracht vereist, kan het schroefdraad van de schroef beschadigd worden.

5. Alleen kloppen

Zet het "►" teken op één lijn met het "T" teken, door de wisselendel naar de "Alleen kloppen" functie te draaien (Afb. 8-a)

- (1) Monteer de bikbeitel of hakbeitel.

6. Gebruik van de stopper (Afb. 12)

- (1) Draai de knop op de zijhendel los en steek de stopper in de U-vormige groef va de zijhendel.

- (2) Bepaal de positie van de stopper overeenkomstig de diepte van het gat en draai de knop stevig vast.

7. Gebruik van het boorstuk (met vernauwde schacht) en de vernauwde schachtadaptor

- (1) Bevestig de vernauwde schachtadaptor aan de boorhamer. (Afb. 14)

- (2) Bevestig het boorstuk (met vernauwde schacht) aan de vernauwde schachtadaptor. (Afb. 14)

- (3) Schakel de boorhamer in en boor een gat van de gewenste diepte.

- (4) Voor het verwijderen van het boorstuk (met vernauwde schacht) dient de cotter in de gleuf van de vernauwde schachtadaptor te worden gestoken. Sla nu op de cotter terwijl de boorhamer wordt ondersteund. (Afb. 15)

- 8. Schakelen tussen de "SAVE" en "POWER" standen**
De kracht waarmee wordt gehamerd kan, afhankelijk van het soort werk dat u wilt gaan doen, worden vergroot of verkleind met behulp van de knop zoals u kunt zien op Afb. 16.

- Stel de kracht af op het werk dat u wilt gaan doen.
(1) "SAVE" stand - Er wordt minder krachtig gehamerd. Op deze manier voorkomt u dat dunne boortjes, met een diameter kleiner dan 5 mm, verbuigen of breken.

- (2) "POWER" stand - Er wordt krachtiger gehamerd.
○ Op deze manier kunt sneller en doelmatiger gaten boren met boren van meer dan 5 mm diameter.
○ Op deze manier kunt gaten boren in hout of metaal.

LET OP:

Boor niet in hout in de "SAVE" stand. Hierdoor kan de motor doorbranden omdat de boor gemakkelijk kan vastlopen vanwege het lage vermogen.

SMEREN

Gebruik vet met een lage viscositeit voor het smeren van de boorhamer. In dit geval hoeft de boorhamer slechts af en toe te worden ingevet. Neem contact op met uw dealer als er vet lekt bij de schroeven.

Gebruik van een niet voldoende ingevette boorhamer zal resulteren in een verkorting van de levensduur.

LET OP:

Gebruik uitsluitend het voorgeschreven soort smeren (FG-6A). Bij gebruik van een willekeuring ander soort smeren kunnen de prestaties van de boorhamer negatief beïnvloed worden. Raadpleeg uw dealer voor het smeren.

ONDERHOUD EN INSPECTIE**1. Inspectie van de boor**

Slijp of vervang de boor wanneer slijtage gekonstateerd wordt; gebruik van een stompe boor vermindert de efficiëntie en kan de motor beschadigen.

2. Inspectie van bevestigingsschroeven

Kontroleer deze schroeven regelmatig om te verzekeren dat ze goed aangedraaid zijn. Draai loszittende schroeven onmiddellijk vast. Dit om ongelukken te voorkomen.

3. Onderhoud van de motor

De motorwikkeling is het „hart“ van het elektrische gereedschap. Er moet daarom bijzonder zorgvuldig op gelet worden, dat de wikkeling niet beschadigd en/of met olie of water bevochtigd wordt.

4. Reinigen van de behuizing

Gebruik een zachte droge doek, of wat sopping water, wanneer de behuizing bevuild is. Gebruik geen vloeistoffen zoals ververdunner of benzine daar deze de afwerking zullen beschadigen.

5. Opbergen

Bewaar de boorhamer in een plaats waar de temperatuur niet hoger is dan 40°C, en buiten het bereik van kinderen.

6. Lijst vervangingsonderdelen**LET OP:**

Reparatie, modificatie en inspectie van Hitachi elektrisch gereedschap dient te worden uitgevoerd door een erkend Hitachi Service-centrum.

Deze Onderdelenlijst komt van pas wanneer u deze samen met het gereedschap aanbiedt bij het erkende Hitachi Service-centrum wanneer u om reparatie of ander onderhoud verzoekt.

Bij gebruik en onderhoud van elektrisch gereedschap dienen de in het land waar u zich bevindt geldende veiligheidsregelgeving en veiligheidsstandaarden stipt te worden opgevolgd.

MODIFICATIES:

Hitachi elektrisch gereedschap wordt voortdurend verbeterd en gewijzigd teneinde gebruik te kunnen maken van de nieuwste technische ontwikkelingen. Daarom is mogelijk dat sommige onderdelen zonder voorafgaande kennisgeving gewijzigd worden.

GARANTIE

De garantie op het elektrisch gereedschap van Hitachi is in overeenstemming met de wettelijke/landspecifieke richtlijnen. Deze garantie dekt geen defecten of schade als gevolg van foutief gebruik, misbruik of normale slijtage. In geval van klachten verzoeken wij u het elektrisch gereedschap samen met het GARANTIECERTIFICAAT dat u achterin deze handleiding aantreft naar een erkend servicecentrum van Hitachi te sturen. Indien door de gebruiker de machine wordt gedemonteerd vervalt de aanspraak op garantie.

OPMERKING:

Op grond van het voortdurende research-en ontwikkelingsprogramma van HITACHI zijn veranderingen van de hierin genoemde technische opgaven voorbehouden.

Informatie betreffende luchtgeluid en trillingen

De gemeten waarden zijn verkregen overeenkomstig EN60745 en voldoen aan de eisen van ISO 4871.

[DH36DAL]

Gemeten A-gewogen geluidsniveau: 101 dB (A)

Gemeten A-gewogen geluidsdrukniveau: 90 dB (A)

Onzekerheid KpA: 3 dB (A)

Draag gehoorbescherming.

Typische gewogen effectieve versnellingswaarde: 9 m/s².

NORMAS GENERALES DE SEGURIDAD

¡ADVERTENCIA!

Lea todas las instrucciones

Si no se siguen las instrucciones de abajo podría producirse una descarga eléctrica, un incendio y/o daños graves.

El término "herramienta eléctrica" en todas las advertencias indicadas a continuación hace referencia a la herramienta eléctrica que funciona con la red de suministro (con cable) o a la herramienta eléctrica que funciona con pilas (sin cable).

CONSERVE ESTAS INSTRUCCIONES

1) Área de trabajo

- a) Mantenga la zona de trabajo limpia y bien iluminada. *Las zonas desordenadas y oscuras pueden provocar accidentes.*
- b) No utilice las herramientas eléctricas en entornos explosivos como, por ejemplo, en presencia de líquidos inflamables, gases o polvo. *Las herramientas eléctricas crean chispas que pueden hacer que el polvo desprenda humo.*
- c) Mantenga a los niños y transeúntes alejados cuando utilice una herramienta eléctrica. *Las distracciones pueden hacer que pierda el control.*

2) Seguridad eléctrica

- a) Los enchufes de las herramientas eléctricas tienen que ser adecuados a la toma de corriente. **No modifique el enchufe.**
No utilice enchufes adaptadores con herramientas eléctricas conectadas a tierra.
Si no se modifican los enchufes y se utilizan tomas de corriente adecuadas se reducirá el riesgo de descarga eléctrica.
- b) Evite el contacto corporal con superficies conectadas a tierra como tuberías, radiadores y frigoríficos. *Hay mayor riesgo de descarga eléctrica si su cuerpo está en contacto con el suelo.*
- c) No exponga las herramientas eléctricas a la lluvia o a la humedad. *La entrada de agua en una herramienta eléctrica aumentará el riesgo de descarga eléctrica.*
- d) No utilice el cable incorrectamente. **No utilice el cable para transportar, tirar de la herramienta eléctrica o desenchufarla.**
Mantenga el cable alejado del calor, del aceite, de bordes afilados o piezas móviles.
Los cables dañados o enredados aumentan el riesgo de descarga eléctrica.
- e) Cuando utilice una herramienta eléctrica al aire libre, utilice un cable prolongador adecuado para utilizarse al aire libre.
La utilización de un cable adecuado para usarse al aire libre reduce el riesgo de descarga eléctrica.

3) Seguridad personal

- a) Esté atento, preste atención a lo que hace y utilice el sentido común cuando utilice una herramienta eléctrica.
No utilice una herramienta eléctrica cuando esté cansado o esté bajo la influencia de drogas, alcohol o medicación.
La distracción momentánea cuando utiliza herramientas eléctricas puede dar lugar a importantes daños personales.
- b) Utilice equipo de seguridad. Utilice siempre una protección ocular.
El equipo de seguridad como máscara para el polvo, zapatos de seguridad antideslizantes, casco o protección para oídos utilizado para condiciones adecuadas reducirá los daños personales.
- c) Evite un inicio accidental. Asegúrese de que el interruptor está en "off" antes de enchufarlo.

El transporte de herramientas eléctricas con el dedo en el interruptor o el enchufe de herramientas eléctricas con el interruptor encendido puede provocar accidentes.

- d) **Retire las llaves de ajuste antes de encender la herramienta eléctrica.**
Si se deja una llave en una pieza giratoria de la herramienta eléctrica podrían producirse daños personales.
 - e) **No se extralimite. Mantenga un equilibrio adecuado en todo momento.**
Esto permite un mayor control de la herramienta eléctrica en situaciones inesperadas.
 - f) **Vístase adecuadamente. No lleve prendas sueltas o joyas. Mantenga el pelo, la ropa y los guantes alejados de las piezas móviles.**
La ropa suelta, las joyas y el pelo largo pueden pillarse en las piezas móviles.
 - g) **Si se proporcionan dispositivos para la conexión de extracción de polvo e instalaciones de recogida, asegúrese de que están conectados y se utilizan adecuadamente.**
La utilización de estos dispositivos puede reducir los riesgos relacionados con el polvo.
- #### 4) Utilización y mantenimiento de las herramientas eléctricas
- a) **No fuerce la herramienta eléctrica. Utilice la herramienta eléctrica correcta para su aplicación.**
La herramienta eléctrica correcta trabajará mejor y de forma más segura si se utiliza a la velocidad para la que fue diseñada.
 - b) **No utilice la herramienta eléctrica si el interruptor no la enciende y apaga.**
Las herramientas eléctricas que no pueden controlarse con el interruptor son peligrosas y deben repararse.
 - c) **Desconecte el enchufe de la fuente eléctrica antes de hacer ajustes, cambiar accesorios o almacenar herramientas eléctricas.**
Estas medidas de seguridad preventivas reducen el riesgo de que la herramienta eléctrica se ponga en marcha accidentalmente.
 - d) **Guarde las herramientas eléctricas que no se utilicen para que no las cojan los niños y no permita que utilicen las herramientas eléctricas personas no familiarizadas con las mismas o con estas instrucciones.**
Las herramientas eléctricas son peligrosas si son utilizadas por usuarios sin formación.
 - e) **Mantenimiento de las herramientas eléctricas. Compruebe si las piezas móviles están mal alineadas o unidas, si hay alguna pieza rota u otra condición que pudiera afectar al funcionamiento de las herramientas eléctricas.**
Si la herramienta eléctrica está dañada, llévela a reparar antes de utilizarla.
Se producen muchos accidentes por no realizar un mantenimiento correcto de las herramientas eléctricas.
 - f) **Mantenga las herramientas de corte afiladas y limpias.**
Las herramientas de corte correctamente mantenidas con los bordes de corte afilados son más fáciles de controlar.
 - g) **Utilice la herramienta eléctrica, los accesorios y las brocas de la herramienta, etc., de acuerdo con estas instrucciones y de la manera adecuada para el tipo de herramienta eléctrica, teniendo en cuenta las condiciones laborales y el trabajo que se va a realizar.**
La utilización de la herramienta eléctrica para operaciones diferentes a pretendidas podría dar lugar a una situación peligrosa.

5) Utilización y mantenimiento de las herramientas a batería**a) Asegúrese de que el interruptor está apagado antes de introducir la batería.**

Si se introduce la batería en herramientas eléctricas con el interruptor encendido podrían producirse accidentes.

b) Recargue sólo con el cargador especificado por el fabricante.

Un cargador adecuado para un tipo de batería podría crear peligro de incendio si se utiliza con otra batería.

c) Utilice herramientas eléctricas sólo con baterías designadas específicamente.

La utilización de otras baterías podría crear peligro de daños e incendio.

d) Cuando no se utilice la batería, manténgala alejada de otros objetos metálicos como clips de papel, monedas, llaves, clavos, tornillos u otros objetos metálicos pequeños que puedan hacer una conexión de un terminal a otro.

Si se acortan y acercan los terminales de las baterías, podrían producirse quemaduras o un incendio.

e) Bajo condiciones abusivas, podría salir líquido de la batería; evite todo contacto. Si se produce un contacto accidentalmente, aclare con agua. Si entra líquido en los ojos, busque ayuda médica.

El líquido de la batería podría causar irritación o quemaduras.

6) Revisión**a) Lleve su herramienta a que la revise un experto cualificado que utilice sólo piezas de repuesto idénticas.**

Esto garantizará el mantenimiento de la seguridad de la herramienta eléctrica.

PRECAUCIÓN

Mantenga a los niños y a las personas enfermas alejadas. Cuando no se utilicen, las herramientas deben almacenarse fuera del alcance de los niños y de las personas enfermas.

PRECAUCIONES PARA EL MARTILLO PERFORADOR A BATERÍA

- Siempre cargar la batería a una temperatura de 0 – 40°C.
Una temperatura inferior a 0°C causa una sobrecarga, lo que es peligroso. No se podrá cargar la batería a temperaturas superiores a los 40°C. La temperatura más apropiada para cargar es la de 20 – 25°C.
- No usar el cargador continuamente.
Cuando se completa la carga, dejar descansar el cargador por 15 minutos antes de proseguir con la carga siguiente.
- No dejar que entre suciedad por el orificio de conexión de la batería recargable.
- Nunca desarmar la batería recargable ni el cargador.
- Nunca poner en cortocircuito la batería recargable. Poner en cortocircuito la batería produce una corriente eléctrica enorme y el consecuente recalentamiento, pudiendo quemar o deteriorar la batería.
- No tirar la batería al fuego.
Si se quema la batería puede explotar.
- Cuando utilice continuamente la unidad, es posible que se recaliente y que se dañe el motor y el interruptor. Déjela sin usar durante aproximadamente 15 minutos.
- No insertar objetos en las ranuras de ventilación del cargador.
La inserción de objetos metálicos o inflamables en dichas ranuras puede provocar descargas eléctricas o dañar el cargador.

- El uso de una batería descargada dañará el cargador.
- Cuando se perfora una pared, techo o piso confirmar si está en buenas condiciones el cable de alimentación y demás piezas relacionadas.
- Llevar la batería al sitio de compra original en el caso de que la duración de la batería recargable sea reducida al usarse. No tirar la batería descargada.
- Utilice protección de oídos
La exposición al ruido puede causar daños auditivos.
- No tocar la broca durante ni inmediatamente después de trabajar, puesto que se pone ardiente y puede causar quemaduras serias.
- Utilice los mangos auxiliares proporcionados con la herramienta.
La pérdida de control puede causar daños personales.
- Sujetar siempre firmemente el asidero del cuerpo y el asidero lateral de la herramienta. De lo contrario, la contrafuerza producida podría causar un funcionamiento impreciso e incluso peligroso.
- Utilice máscara para el polvo
No inhale el polvo dañino generado al perforar. El polvo puede poner en peligro su salud y la de los viandantes.

ADVERTENCIA DE LA BATERÍA DE LITIO

Para ampliar su duración, la batería de litio está equipada con la función de protección para detener la salida.

En los casos 1 y 2 descritos más abajo, cuando utilice este producto, incluso si tira del interruptor, el motor puede detenerse. No es un problema, sino el resultado de la función de protección.

- Cuando la batería restante se agota (La tensión de la batería cae a 14V aprox. (DH25DL, DH25DAL) / 20V aprox. (DH36DL, DH36DAL)), el motor se detiene. En este caso, cárguela inmediatamente.
- Si la herramienta se sobrecarga, el motor puede detenerse. En este caso, suelte el interruptor de la herramienta y elimine las causas de la sobrecarga. A continuación, puede volverla a utilizar.

Asimismo, preste atención a las siguientes advertencias y precauciones.

ADVERTENCIA

Para evitar fugas de la batería, generación de calor, emisión de humo, explosiones e igniciones, preste atención a las siguientes precauciones.

- No agujeree la batería con un objeto afilado como un clavo, no la golpee con un martillo, la pise, la tire o la esponja a fuertes impactos físicos.
- No utilice una batería que pudiera estar dañada o deformada.
- No utilice la batería con las polaridades cambiadas.
- No conecte la batería directamente a salidas eléctricas o a los encendedores de cigarrillos de los coches.
- No utilice la batería para un fin diferente a los especificados.
- Si la carga de la batería no finaliza incluso cuando ha transcurrido un determinado tiempo de recarga, detenga inmediatamente la recarga.
- No coloque o exponga la batería a temperaturas elevadas o alta presión como en un microondas, una secadora o un contenedor de gran presión.
- Aléjela del fuego inmediatamente cuando se detecte una fuga o un olor raro.
- No la utilice en un lugar donde se genere gran electricidad estática.
- Si hay una fuga de la batería, mal olor, se genera color, está descolorida o deformada, o de algún modo funciona de forma anormal durante su utilización, recarga o almacenamiento, retírela inmediatamente del equipo o del cargador de la batería y detenga su utilización.

PRECAUCIÓN

- Si el líquido de fuga de la batería entra en contacto con los ojos, no se los frote y lávelos bien con agua limpia como, por ejemplo, agua del grifo y póngase en contacto con un médico inmediatamente.
Si no se trata, el líquido podría causar problemas de visión.
- Si el líquido de fuga entra en contacto con la piel o la ropa, lávela bien con agua limpia como, por ejemplo, agua del grifo inmediatamente. Podría producir irritación de la piel.
- Si observa óxido, mal olor, recalentamiento, decoloración, deformación y/u otras irregularidades al utilizar la batería por primera vez, no la utilice y devuélvasela a su proveedor o distribuidor.

ESPECIFICACIONES

HERRAMIENTA MOTORIZADA

Modelo	DH25DL		DH25DAL		DH36DL		DH36DAL	
Ahorro/Potencia	0 - 550 min ⁻¹ / 0 - 1100 min ⁻¹							
Ahorro/Potencia	0 - 2250 min ⁻¹ / 0 - 4500 min ⁻¹							
Capacidad	Taladrado	Hormigón	26 mm					
		Acero	13 mm					
		Madera	30 mm					
	Aprieta de tornillos	Tornillo para madera	6,2 mm de diámetro × 40 mm de longitud					
Batería recargable	BSL2530: Li-ion 25,2 V (3,0 Ah 14 celdas)				BSL3626: Li-ion 36 V (2,6 Ah 20 celdas)			
Peso	3,5 kg		3,6 kg		3,9 kg		4,0 kg	

○ No utilice el modo "SAVE" para perforar orificios con el taladro para madera. El motor podría quemarse.

CARGADOR

Model	UC36YRL
Tensión de carga	25,2 V 36 V
Peso	0,9 kg

ACCESORIOS ESTANDAR

DH25DL (2SLRK) DH25DAL (2SLRK)					
	<ul style="list-style-type: none"> ① Mango lateral..... 1 ② Calibre de profundidad 1 ③ Cargador 1 ④ Caja de plástico 1 ⑤ Batería de repuesto 1 				
DH36DL (2SLRK) DH36DAL (2SLRK)					
	<ul style="list-style-type: none"> ① Mango lateral..... 1 ② Calibre de profundidad 1 ③ Cargador 1 ④ Caja de plástico 1 ⑤ Batería de repuesto 1 				

Los accesorios estándar están sujetos a cambio sin previo aviso.

ACCESORIOS OPCIONALES (de venta por separado)

1. Batería (BSL2530, BSL3626)

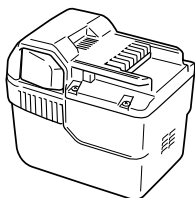

Resultará muy útil preparar varias baterías extra.

2. Taladrar orificios de anclaje (Rotación + percusión)

- Broca de taladro (vástago cónico) y adaptador cónico

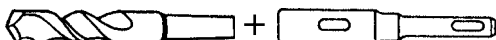

Broca de taladro (vástago cónico)

Adaptador cónico (SDS plus vástago)

Broca de taladro

Diámetro exterior
11,0 mm
12,3 mm
12,7 mm
14,3 mm
14,5 mm
17,5 mm
21,5 mm

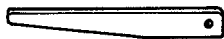

Chaveta

Adaptador cónico

Modo cónico	Broca de taladro aplicable	
Cono Morse (Nr. 1)	Broca de taladro (vástago cónico)	11,0 - 17,5 mm
Cono Morser (Nr. 2)	Broca de taladro (vástago cónico)	21,5 mm
Cono A	El cono A o B troquelado del adaptador cónico se suministra como accesorio facultativo pero la broca para el mismo no se suministra.	
Cono B		

- Portabrocas del martillo roto-percutor de 13 mm y llave de portabrocas

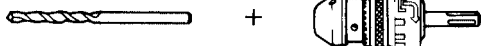

(Broca de vástago recto para martillo roto-percutor)

Portabrocas del martillo rotopercutor de 13mm (SDS plus vástago)

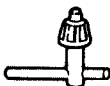

Llave de portabrocas

3. Montaje de ancla (Rotación + percusión)

- Adaptador de montaje de ancla (para martillo perforador a batería)

Medida de ancla
W1/4"
W5/16"
W3/8"

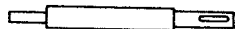

Adaptador de montaje de ancla (para martillo perforador a batería) (SDS plus vástago)

- Adaptador de montaje de ancla (para martillo manual)

Medida de ancla
W1/4"
W5/16"
W3/8"
W1/2"
W5/8"



Adaptador de montaje de ancla (para martillo manual)

4. Trabajo de colocación de pernos para anclaje químico (rotación + golpeteo)

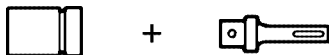

(Manguito adaptador a la venta el mercado)

(SDS plus vástago) Adaptador de anclaje químico de 12,7 mm Adaptador de anclaje químico de 19 mm

5. Trabajo de roturación (golpeteo solamente)

(Modelo DH25DAL y DH36DAL solo)

Puntero (tipo redondo) (SDS plus vástago)



Puntero (tipo cuadrado) (SDS plus vástago)

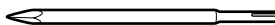

6. Formación de ranuras y ajuste preciso del ancho (golpeteo solamente)

Cortafriós (SDS plus vástago) (Modelo DH25DAL y DH36DAL solo)



Cortador (SDS plus vástago) (Modelo DH25DAL y DH36DAL solo)

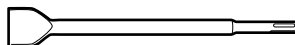

7. Ranurado (golpeteo solamente)

Cortafriós ranurador (SDS plus vástago) (Modelo DH25DAL y DH36DAL solo)



8. Perforación y apriete de tornillos (Rotación solamente)

- Portabrocas, adaptador del portabrocas (G) y llave de portabrocas

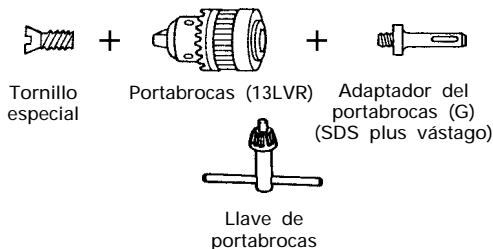

9. Perforación (Rotación solamente)

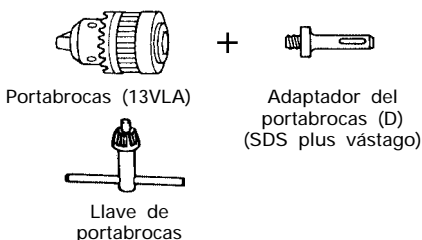

- Conjunto de portabrocas 13 mm (con llave de portabrocas) y portabrocas (para perforación de orificios en hormigón o madera).

10. Colocación de tornillos (Rotación solamente)

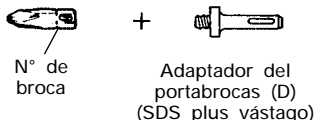

N° de broca	Tamaño del tornillo	Longitud
N°. 2	3-5 mm	25 mm
N°. 3	5-8 mm	25 mm

11. Copa de polvo, Colector de polvo (B)



Los accesorios estándar están sujetos a cambio sin previo aviso.

APLICACION

Rotación y función de golpeo

- Perforación de orificios de anclaje
- Perforación de orificios de hormigón
- Perforación de orificios de baldosa

Rotación solamente

- Perforación de orificios en hormigón o madera (con accesorios facultativos)
- Apriete de tornillos para metales, tornillos de madera (con accesorios opcionales)

Función de golpeo solamente (Modelo DH25DAL y DH36DAL solo)

- Cincelado ligero de hormigón, formación de ranuras y ajuste preciso del ancho.

DESMONTAJE E INSTALACION DE BATERIA

1. Desmontaje de la batería

Sujetar firmemente el asidero y presionar los cierres de la batería para desmontarla (Ver las Figs. 1 y 2).

PRECAUCIÓN:

No cortocircuitar nunca la batería.

2. Instalación de la batería

Inserte la batería alineando el riel de guía de la batería y del cuerpo. Asegúrese de que la batería quede firmemente instalada.

CARGA

Antes de utilizar la herramienta eléctrica, cargue la batería de la siguiente manera.

1. Enchufe el cable de alimentación del cargador a un tomacorriente de CA

Cuando haya conectado el enchufe del cargador a una toma de la red, la lámpara piloto se encendrá en rojo (A intervalos de 1 segundo).

2. Inserte la batería en el cargador.

Introduzca la batería firmemente hasta que entre en contacto con el fondo del compartimiento del cargador.

PRECAUCIÓN

- Si inserta la batería al revés, no sólo será imposible cargarlas, sino que también se podrán producir problemas en el cargador, como la deformación del terminal de recarga.

3. Carga

Cuando inserte una batería en el cargador, la carga comenzará la lámpara piloto permanecerá continuamente encendida en rojo.

Cuando la batería se haya cargado completamente, la lámpara piloto parpadeará en rojo (A intervalos de 1 segundo) (Vea la **Tabla 1**).

(1) Indicaciones de la lámpara piloto

Las indicaciones de la lámpara piloto mostradas en la **Tabla 1**, se producirán de acuerdo con la condición del cargador o de la batería.

Tabla 1

Indicaciones de la lámpara piloto			
Antes de la carga	Parpadeo (ROJA)	Se encenderá durante 0,5 segundos. No se encenderá durante 0,5 segundos. (Apagada durante 0,5 segundos)	/
Durante la carga	Iluminación (ROJA)	Iluminación permanente	
Carga completa	Parpadeo (ROJA)	Se encenderá durante 0,5 segundos. No se encenderá durante 0,5 segundos. (Apagada durante 0,5 segundos)	
Carga imposible	Parpadeo (ROJA)	Se encenderá durante 0,1 segundos. No se encenderá durante 0,1 segundos. (Apagada durante 0,1 segundos)	Mal funcionamiento de la batería o del cargador.
Espera por recalentamiento	Iluminación (VERDE)	Iluminación permanente	Batería recalentada. No puede cargarse (la carga comenzará cuando la batería se enfríe).

NOTA: Cuando está en espera para que se enfríe la batería, el UC36YRL enfría la batería recalentada mediante un ventilador de refrigeración.

(2) Temperatura de las baterías

La temperatura de las baterías se muestra en la tabla siguiente, y las baterías que se hayan calentado deberán dejarse enfriar durante cierto tiempo antes de cargarlas.

Tabla 2 Márgenes de carga de las baterías

Cargador	UC36YRL
Batería	
BSL2530, BSL3626	0°C - 50°C

(3) Tiempo de recarga

Dependiendo del tipo de batería, el tiempo de carga será como se muestra en la **Tabla 3**.

Tabla 3 Tiempo de carga (a 20°C)

Tipo de batería	Tiempo de recarga
BSL2530	Approx. 60 min.
BSL3626	Approx. 80 min.

NOTA: El tiempo de carga puede variar de acuerdo con la temperatura y la tensión de la fuente de alimentación.

4. Desenchufe el cable de alimentación del cargador del tomacorriente de CA

5. Sostenga el cargador firmemente y saque la batería

NOTA
Asegúrese de extraer la batería del cargador después del uso, y guárdela después.

PRECAUCIÓN

- Si carga la batería mientras esté caliente por haber estado mucho tiempo en un lugar sometido a la luz solar directo, o por haber acabado de utilizarla, es posible que la lámpara piloto del cargador se encienda

en verde. En tales casos, deje primero que se enfríe la batería e inicie luego la carga.

- Cuando la lámpara piloto parpadee rápidamente en rojo (a intervalos de 0,2 segundos), realice una comprobación y extraiga los objetos extraños del orificio de instalación de batería del cargador. Si no hay ningún objeto extraño, es posible que la batería o el cargador funcione mal: Llévelos a un agente de servicio técnico autorizado.
- Como el microordenador incorporado tarda unos 3 segundos en confirmar que la batería cargada con UC36YRL se ha sacado, espere 3 segundos como mínimo antes de volverla a introducir para seguir cargando. Si reinserta la batería antes de 3 segundos, es posible que no se cargue adecuadamente.

Descarga eléctrica en caso de baterías nuevas, etc.

Como la substancia química interna de las baterías nuevas o las que no se hayan utilizado durante mucho tiempo no está activada, la descarga eléctrica puede ser inferior cuando se utilicen por primera y segunda vez. Este fenómeno es temporal, y el tiempo normal requerido para la recarga se restablecerá recargando las baterías 2 - 3 veces.

Forma de hacer que las baterías duren más

- (1) Recargue las baterías antes de que se hayan agotado completamente.

Si siente que la potencia de la herramienta eléctrica se debilita, deje de utilizarla y recargue la batería. Si continuase utilizando la herramienta hasta agotar la capacidad de la batería, ésta podría dañarse y su duración útil podría acortarse.

- (2) Evite realizar la recarga a altas temperaturas. Una batería se calentará inmediatamente después de haberla utilizado. Si recargase tal batería inmediatamente después de haberla utilizado, su substancia química interna se deterioraría, y la duración útil de la batería se acortaría. Deje la batería y recárguela después de que se haya enfriado durante cierto tiempo.

ANTES DE LA PUESTA EN MARCHA

1. Montaje de la broca (Fig. 4, 5)

PRECAUCIÓN:

Para evitar accidentes, asegúrese de desconectar el interruptor.

NOTA:

Cuando utilice herramientas tales como brocas de taladro, etc., asegúrese de usar las piezas legítimas especificadas por nuestra compañía.

- (1) Limpie la parte de la espiga de la broca de taladro.
- (2) Introduzca la broca de taladro en el portaherramienta, retorciéndola hasta que quede enclavada. (Fig. 4)
- (3) Tire de la broca de taladro para comprobar que ha quedado enclavada.
- (4) Para extraer la broca, tire completamente de la empuñadura en el sentido de la flecha y tire hacia afuera de la broca.

2. Confirmar que la batería está puesta correctamente.

3. Cuando instale la copa de polvo o el lector de polvo (B) (Accesorios facultativos) (Fig. 6, Fig. 7)

Cuando emplee un martillo perforador a batería para trabajos de taladrado hacia arriba, extraiga el adaptador de recolección de polvo e instale una copa de polvo o un colector de polvo (B) para recolectar las partículas a fin de facilitar la operación.

- Instalación de la copa de polvo
Emplee la copa de polvo instalando la broca como se muestra en la Fig. 6.
Cuando emplee una broca de gran diámetro, agrande el orificio central de la copa de polvo con este martillo perforador a batería.
- Instalación del colector de polvo (B)
Para emplear el colector de polvo (B), insértelo desde la punta de la broca alineándolo con la ranura de la empuñadura. (Fig. 7)

PRECAUCIÓN:

- La copa de polvo y el colector de polvo (B) son para emplearse exclusivamente en trabajos de perforación de hormigón. No los emplee para trabajar con madera o metal.
- Inserte completamente el colector de polvo (B) en la parte del portabrocas de la unidad principal.
- Cuando ponga en funcionamiento el martillo perforador a batería mientras el colector de polvo (B) esté separado de la superficie de hormigón, dicho colector girará junto con la broca. Cerciórese de apretar el gatillo interruptor después de haber presionado la copa de polvo sobre la superficie de hormigón. Cuando emplee la copa de polvo con una broca de no más de 190 mm de longitud total, el colector de polvo (B) no podrá tocar la superficie de hormigón girará.
Por lo tanto, emplee el colector de polvo (B) con brocas de 166, 160, y 110 mm de longitud total.

- Vacíe las partículas después de taladrar dos o tres orificios.
- Después de haber extraído el colector de polvo (B), vuelva a colocar la broca.

4. Selección de la broca destornillador

Puede dañarse las cabezas de tornillos y las brocas de atornillar a menos que se emplee la broca apropiada según sea el diámetro del tornillo.

5. Confirmar la dirección de rotación de la broca (Fig. 9)

La broca rota hacia la derecha (mirándola desde atrás) al oprimir el lado R (der.) de la palanca interruptor de inversión. (Fig. 9-a)

El lado L (izq.) de la palanca se usa para hacer girar la broca a la izquierda. (Fig. 9-b)

El motor no girará si pone el pulsador en la posición central. (Fig. 9-c)

6. Perforación continua

El número de orificios que podrán taladrarse en hormigón después de una recarga se muestra en la **Tabla 4**.

Tabla 4

Diám. de broca (mm)	Profundo (mm)	Número de perforaciones continuas posibles (orificios)	
		DH25DL/DH25DAL	DH36DL/DH36DAL
6,5	60	115	160
8,5		70	90
12,5		55	65
14,5		45	55
18		25	40
24		12	16
26		7	8

Estos datos son valores de referencia. El número de orificios que podrán taladrarse variará de acuerdo con lo afilada que esté la broca o las condiciones del hormigón taladrado.

PRECAUCIÓN:

Cuando utilice continuamente esta unidad, es posible que se recaliente y que se dañe el motor y el interruptor.

Déjela sin usar durante aproximadamente 15 minutos.

COMO SE USA

ADVERTENCIA de la batería de litio

Para ampliar su duración, la batería de litio está equipada con la función de protección para detener la salida. Por lo tanto, si se sobrecarga al batería, el motor puede detenerse. No obstante, esto no es un problema, sino el resultado de la función de protección. En este caso, suelte el interruptor de la herramienta y elimine las causas de la sobrecarga.

1. Operación del conmutador

- Cuando se aprieta el gatillo del interruptor, la herramienta gira. Cuando se suelta el gatillo del interruptor, la herramienta se detiene.
- La velocidad rotacional del martillo rotativo puede controlarse variando la presión con que se aprieta el interruptor de gatillo. La velocidad será baja cuando se apriete ligeramente el gatillo del interruptor, y aumentará a medida que lo apriete.

- Al soltar el gatillo del interruptor, se aplicará el freno para una parada inmediata.
- 2. **Rotación + percusión**
Alinee la marca "►" con la marca "T" girando la palanca de cambio para establecer la función de "Rotación + percusión". (Fig. 8-a, Fig. 8-b)
- (1) Montar la broca.
- (2) Presionar el interruptor de gatillo después de poner la punta de la broca en la posición para taladrar. (Fig. 10)
- (3) No es necesario presionar con fuerza. Presionar ligeramente de forma que el polvo producido al taladrar salga al exterior gradualmente.

PRECAUCIÓN:

Cuando la broca toque una barra de hierro de construcción se detendrá inmediatamente y el martillo roto-percutor tenderá a girar. Por lo tanto, sujetar el mango lateral y sostenerlo firmemente como se ilustra en la Fig. 10.

3. **Rotación solamente**

Alinee la marca "►" con la marca "▲" girando la palanca de cambio para establecer la función de "Rotación solamente" (Fig. 8-a, Fig. 8-b).

Para perforar madera o metal empleando el portabrocas y el adaptador del portabrocas, proceder como sigue.

Instalación del portabrocas y adaptador del portabrocas: (Fig. 11)

- (1) Instale la broca en el adaptador del portabrocas.
- (2) La parte del SDS más vástago es igual que una broca. Por lo tanto, para instalarla, consulte "Montaje de la broca".

PRECAUCIÓN:

- La aplicación de fuerza excesiva acelerará el trabajo pero dañará la punta de la broca y reducirá la vida útil del martillo perforador a batería.
- La broca puede salirse al quitar el martillo perforador a batería del orificio perforado. Para extraer esta herramienta es importante empujar hacia de lante.
- No intentar usar el martillo perforador a batería en la función de rotación y golpeteo con el portabrocas y el adaptador del portabrocas instalados. Esto reducirá considerablemente la vida útil de cada componente de la máquina.

4. **Atornillando tornillos para madera (Fig. 13)**

- (1) Escoger una broca destornillador apropiada. Emplear tornillos con cabeza +, en lo posible, debido a que los tornillos con cabeza - hacen que se zafe fácilmente el destornillador.
- (2) Atornillado
Antes de atornillar los tornillos para madera, hay que hacer orificios apropiados en la madera, aplicando luego la broca destornillador en la cabeza del tornillo y colocar así éste en los orificios.

PRECAUCIÓN:

Tener cuidado al preparar el orificio para que sea apropiado para el tornillo, teniendo en cuenta la dureza de la madera. Si el orificio es excesivamente pequeño o estrecho, se requiere mucha fuerza para atornillar y veces puede dañarse la rosca.

5. **Percusión solamente**

Alinee la marca "►" con la marca "T" girando la palanca de cambio para establecer la función de "Percusión solamente". (Fig. 8-a)

- (1) Montar la punta rompedora o cortafíos.

6. **Modo de usar el calibre de profundidad (Fig. 12)**

- (1) Afloje el perno de perilla del asa lateral, e inserte el calibre de profundidad en el surco en U de dicha asa lateral.
- (2) Ajustar la posición del retenedor de acuerdo a la profundidad del agujero, y apretar firmemente el perno de perilla.

7. **Modo de usar la broca (espiga ahusada) y el adaptador de la espiga ahusada**

- (1) Montar el adaptador de la espiga ahusada en el martillo perforador a batería (Fig. 14).
- (2) Montar la broca (espiga ahusada) en el adaptador de la espiga ahusada (Fig. 14).
- (3) Poner el interruptor en la posición de encendido (ON), y taladrar un agujero de la profundidad especificada.
- (4) Para quitar la broca (espiga ahusada), insertar la chaveta en la ranura del adaptador de la espiga ahusada y golpear la cabeza de la chaveta con un martillo. Usar apoyos como se muestra en la Fig. 15.

8. **Conmutación entre los modos "SAVE" y "POWER"**

Accionando la perilla de cambio de la manera indicada en la Fig. 16, es posible aumentar o disminuir la fuerza de percusión del martillo según los diferentes usos. Ajuste la fuerza a las necesidades de cada uso.

- (1) Modo "SAVE"... disminución de la fuerza de percusión. Permite evitar la dobladura o la rotura de las brocas de taladro de menos de 5 mm de diámetro.
- (2) Modo "POWER"... aumento de la fuerza de percusión
- Se utiliza para perforar orificios de manera rápida y eficiente cuando se utilizan brocas de taladro de más de 5 mm de diámetro.
- Se puede usar para perforar orificios en madera o metal.

PRECAUCIÓN:

No utilice el modo "SAVE" para perforar orificios en madera. El motor podría quemarse debido a la tendencia al bloqueo provocada por la baja potencia.

LUBRICACION

A este martillo perforador a batería deberá aplicársele grasa de baja viscosidad, de esta forma, el martillo podrá usarse durante un largo periodo de tiempo sin cambiar de grasa. Ponerse por favor en contacto con el agente de reparaciones más cercano para cambiar la grasa si ésta se escapase a través de los tornillos flojos.

La falta de grasa hará que el martillo perforador a batería se agarrote disminuyendo por lo tanto su duración.

PRECAUCIÓN:

En esta herramienta deberá usarse la grasa (FG-6A) especificada. El uso de otras grasas podría afectar negativamente al rendimiento. Cerciórese de preguntar a sus agentes de servicio por la grasa de repuesto.

MANTENIMIENTO E INSPECCION

1. Inspección de la herramienta

Debido a que cuando se usa una broca en malas condiciones se desmejora la eficiencia y pueden producirse desperfectos del motor, siempre conviene usar la mecha afiladas. Afilarse inmediatamente la broca en cuanto se note abrasión.

2. Inspección de los tornillos de montaje

Inspeccionar regularmente los tornillos de montaje y asegurarse que están bien apretados. Si se afloja algún tornillo, hay que reapretarlos inmediato. Fallar en esto, puede ser muy peligroso.

3. Mantenimiento de motor

La unidad de bobinado del motor es el verdadero "corazón" de las herramientas eléctricas. Prestar el mayor cuidado y asegurarse de que el bobinado no se dañe y/o se humedezca con aceite o agua.

4. Limpieza en el exterior

Cuando el taladro de percusión esté sucio, limpiarlo con un paño suave y seco o con un paño mojado en agua jabonosa.

No utilizar disolventes clóricos, gasolina o disolventes parapinturas ya que éstos funden los materiales plásticos.

5. Almacenamiento

Guardar el taladro de percusión en un lugar en el cual la temperatura sea inferior a 40°C y esté alejado del alcance de los niños.

6. Lista de repuestos

PRECAUCIÓN:

La reparación, modificación e inspección de las herramientas eléctricas Hitachi deben ser realizadas por un Centro de Servicio Autorizado de Hitachi. Esta lista de repuestos será de utilidad si es presentada junto con la herramienta al Centro de Servicio Autorizado de Hitachi, para solicitar la reparación o cualquier otro tipo de mantenimiento. En el manejo y el mantenimiento de las herramientas eléctricas, se deberán observar las normas y reglamentos vigentes en cada país.

MODIFICACIONES:

Hitachi Power Tools introduce constantemente mejoras y modificaciones para incorporar los últimos avances tecnológicos.

Por consiguiente, algunas partes pueden ser modificadas sin previo aviso.

GARANTÍA

Las herramientas motorizadas de Hitachi incluye una garantía conforme al reglamento específico legal/nacional. Esta garantía no cubre los defectos o daños debidos al uso incorrecto, el abuso o el desgaste normal. En caso de reclamación, envíe la herramienta motorizada, sin desmontar y con el CERTIFICADO DE GARANTÍA que aparece al final de estas instrucciones de uso, al Centro de Servicio Autorizado de Hitachi.

NOTA:

Debido al programa continuo de investigación y desarrollo de HITACHI estas especificaciones están sujetas a cambio sin previo aviso.

Información sobre el ruido propagado por el aire y vibración

Los valores medidos se determinaron de acuerdo con EN60745 declararon de conformidad con ISO 4871.

[DH36DAL]

Nivel de potencia auditiva ponderada A: 101 dB(A)

Nivel de presión auditiva ponderada A: 90 dB(A)

Duda KpA: 3 dB(A)

Utilice protectores para los oídos.

Valor medio cuadrático ponderado típico de aceleración: 9 m/s².

REGRAS DE SEGURANÇA GERAL

AVISO!

Leia todas as instruções

Se não seguir todas as instruções apresentadas em baixo, pode provocar um choque eléctrico, incêndio e/ou ferimentos graves.

O termo “ferramenta eléctrica” em todos os avisos indicados em baixo refere-se à sua ferramenta ligada à corrente (com fios) ou à ferramenta eléctrica a baterias (sem fios).

GUARDE ESTAS INSTRUÇÕES

1) Área de trabalho

- Mantenha a área de trabalho limpa e bem iluminada. *As áreas escuras e cheias de material são propícias aos acidentes.*
- Não trabalhe com ferramentas eléctricas em ambientes explosivos, tais como na presença de líquidos inflamáveis, gases ou pó. *As ferramentas eléctricas criam faíscas que podem inflamar o pó dos fumos.*
- Mantenha as crianças e outras pessoas afastadas quando trabalhar com uma ferramenta eléctrica. *As distrações podem fazer com que perca controlo.*

2) Segurança eléctrica

- As fichas da ferramenta eléctrica devem corresponder às tomadas. *Nunca modifique a ficha. Não utilize fichas adaptadoras com ferramentas eléctricas ligadas à terra. As fichas não modificadas e tomadas correspondentes reduzirão o risco de choques eléctricos.*
- Evite contacto corporal com superfícies ligadas à terra, tais como tubos, radiadores, máquinas e frigoríficos. *Existe um risco acrescido de choque eléctrico se o seu corpo estiver ligado à terra.*
- Não exponha ferramentas eléctricas à chuva ou condições de humidade. *A entrada de água numa ferramenta eléctrica aumentará o risco de choques eléctricos.*
- Não abuse do fio. Nunca utilize o fio para transportar, puxar ou desligar a ferramenta eléctrica. *Mantenha o fio afastado do calor, óleo, margens afiadas ou peças em movimento. Os fios danificados ou entrelaçados podem aumentar o risco de choques eléctricos.*
- Quando trabalhar com uma ferramenta eléctrica no exterior, utilize uma extensão adequada para utilização exterior. *A utilização de um fio adequado para utilização no exterior reduz o risco de choques eléctricos.*

3) Segurança pessoal

- Mantenha-se alerta, esteja atento ao que está a fazer e utilize senso comum quando trabalhar com uma ferramenta eléctrica. *Não utilize uma ferramenta eléctrica quando estiver cansado ou sob a influência de drogas, álcool ou medicamentos. Um momento de desatenção enquanto trabalha com ferramentas eléctricas pode resultar em ferimentos pessoais graves.*
- Utilize equipamento de segurança. *Utilize sempre protecção para os olhos. O equipamento de segurança, tal como uma máscara de pó, sapatos de segurança anti-derrapantes, chapéu rígido ou protecção auricular utilizados para condições adequadas reduzirá os ferimentos pessoais.*

- Evite ligar por acidente. *Certifique-se de que o interruptor está na posição de desligado antes de ligar a ferramenta.*

Transportar ferramentas eléctricas com o dedo no interruptor ou ligar ferramentas que estão com o interruptor ligado é propício a acidentes.

- Remova qualquer chave de parafusos ou chave-inglesa de regulação antes de ligar a ferramenta. *Uma chave-inglesa ou de parafusos ligada à parte rotativa da ferramenta pode provocar ferimentos pessoais.*
- Não se estique. *Mantenha sempre o controlo e equilíbrio adequados. Isto permite obter um melhor controlo da ferramenta em situações inesperadas.*
- Use vestuário adequado. *Não use roupas largas ou jóias. Mantenha o cabelo e luvas afastados das peças móveis. As roupas largas, jóias ou cabelo comprido podem ser apanhados em peças móveis.*
- Se forem fornecidos dispositivos para a ligação de extractores de pó e dispositivos de recolha, certifique-se de que estes estão ligados e são utilizados adequadamente. *A utilização destes dispositivos podem reduzir os perigos relacionados com o pó.*

4) Utilização da ferramenta e manutenção

- Não force a ferramenta eléctrica. *Utilize a ferramenta correcta para a sua aplicação. A ferramenta correcta fará o trabalho melhor e com mais segurança à velocidade para a qual foi concebida.*
- Não utilize a ferramenta eléctrica se o interruptor não a ligar ou desligar. *Qualquer ferramenta que não possa ser controlada com o interruptor é perigosa e deve ser reparada.*
- Desligue a ficha da rede antes de efectuar quaisquer regulações, mudar os acessórios ou guardar ferramentas eléctricas. *Tais medidas de segurança de prevenção reduzem o risco de ligar a ferramenta eléctrica acidentalmente.*
- Guarde as ferramentas eléctricas fora do alcance de crianças e não permita que pessoas não habituadas à ferramenta eléctrica ou estas instruções trabalhem com a ferramenta. *As ferramentas eléctricas são perigosas nas mãos de utilizadores inexperientes.*
- Efectue a manutenção de ferramentas eléctricas. *Verifique a existência de desalinhamentos ou dobragens das peças móveis, quebras de peças e quaisquer outras condições que possam afectar o funcionamento das ferramentas eléctricas. Se danificada, mande reparar a ferramenta antes de utilizar. Muitos acidentes são causados por ferramentas com má manutenção.*
- Mantenha as ferramentas de corte afiadas e limpas. *As ferramentas de corte com uma manutenção adequada e extremidades afiadas são menos propensas a dobrar e mais fáceis de controlar.*
- Utilize a ferramenta eléctrica, acessórios e pontas de ferramentas, etc., de acordo com estas instruções e da forma pretendida para o determinado tipo de ferramenta eléctrica, tomando em consideração as condições de trabalho e o trabalho a ser efectuado. *A utilização de uma ferramenta eléctrica para operações diferentes das concebidas pode resultar num mau funcionamento.*

- 5) **Utilização e manutenção da ferramenta com bateria**
- Certifique-se de que o interruptor está na posição de desligado antes de introduzir a bateria.**
Inserir a bateria em ferramentas eléctricas que possuem o interruptor ligado constitui um convite aos acidentes.
 - Apenas é recarregável com o carregador especificado pelo fabricante.**
Um carregador que seja adequado para um tipo de bateria pode criar um risco de incêndio quando utilizado com outra bateria.
 - Utilize ferramentas eléctricas apenas com as baterias especialmente concebidas.**
A utilização de quaisquer outras baterias poderá criar um risco de ferimentos e incêndios.
 - Quando não estiver a ser utilizada uma bateria, mantenha-a afastada de outros objectos metálicos, tais como cliques de papel, moedas, chaves, pregos, parafusos ou outros objectos metálicos pequenos que possam fazer uma ligação de um terminal para o outro.**
Fazer curto-circuito dos terminais da bateria poderá causar queimaduras ou um incêndio.
 - Em condições abusivas, poderá ser ejectado líquido da bateria. Evite o contacto. Se ocorrer um contacto accidental, lave com água. Se o líquido entrar em contacto com os olhos, procure ajuda médica.**
O líquido ejectado da bateria poderá provocar irritações ou queimaduras.
- 6) **Manutenção**
- Faça a manutenção da sua ferramenta eléctrica por um pessoal de reparação qualificado e utilize apenas peças de substituição idênticas.**
Isto garantirá que a segurança da ferramenta eléctrica é mantida.

AVISO

Mantenha afastadas das crianças e pessoas doentes. Quando não estiverem a ser utilizadas, as ferramentas devem ser guardadas fora do alcance de crianças e pessoas doentes.

PRECAUÇÕES QUANTO AO MARTELO PERFORADOR A BATERIA

- Recarregue sempre a bateria numa temperatura entre 0° e 40°C. Uma temperatura de menos de 0°C provocará uma recarga excessiva, o que é perigoso. A bateria não pode ser recarregada numa temperatura mais alta que 40° C. A temperatura mais apropriada para a recarga é entre 20° e 25°C.
- Não use o recarregador continuamente. Quando se termina uma recarga, deixe o recarregador descansar por cerca de 15 minutos antes da próxima recarga de bateria.
- Não deixe que materiais estranhos entrem no orifício de conexão da bateria recarregável.
- Não desmonte nunca a bateria recarregável nem o recarregador.
- Nunca provoque curto-circuito na bateria recarregável. Ao fazer isso, a bateria provocará uma grande corrente eléctrica e um sobreaquecimento, podendo resultar em queima ou danos à bateria.
- Não jogue a bateria no fogo. Queimando-se, ela pode explodir.
- Ao usar este aparelho continuamente, ele pode se sobreaquecer, danificando o motor e o interruptor. Deixe o aparelho descansar durante aproximadamente 15 minutos.
- Não insira nenhum objeto nas frestas de ventilação do recarregador.

- Inserir objetos metálicos ou inflamáveis nesses locais provocará riscos de choques eléctricos ou danos ao recarregador.
- O uso de uma bateria exaurida danifica o recarregador.
 - Ao furar uma parede, chão ou teto, verifique se há cabos eléctricos, etc. embutidos nesses locais.
 - Leve a bateria à loja onde você a comprou assim que a vida útil da bateria após a recarga começar a ficar muito curta para uso prático. Não descarte a bateria velha.
 - Use dispositivos de protecção auditiva. A exposição ao ruído pode provocar a perda de audição.
 - Não toque na broca durante ou imediatamente depois da operação. Ela fica muito quente durante a operação e pode causar graves queimaduras.
 - Utilize as empunhaduras auxiliares fornecidas com a ferramenta. A perda de controlo pode provocar lesões.
 - Sempre segure com firmeza o cabo do corpo e a empunhadura lateral da ferramenta eléctrica. De outra forma, a força contrária produzida pode resultar numa operação incorreta e mesmo perigosa.
 - Use uma máscara de poeira. Não inale as poeiras nocivas produzidas nos trabalhos de perfuração e burilagem. As poeiras podem pôr em perigo a sua saúde e a dos que o rodeiam.

PRECAUÇÕES PARA A BATERIA DE IÕES DE LÍTIO

Para aumentar a vida útil, a bateria de iões de lítio está equipada com uma função de protecção para impedir a transmissão de corrente.

Nos casos 1 e 2 descritos em baixo, quando utilizar este produto, mesmo que esteja a premir o botão, o motor poderá parar. Isto não constitui uma avaria, sendo o resultado da função de protecção.

- Quando a carga restante da bateria se esgotar (a tensão da bateria desce para cerca de 14V (DH25DL, DH25DAL) / cerca de 20V (DH36DL, DH36DAL)), o motor pára. Nesse caso, carregue-a imediatamente.
- Se a ferramenta estiver sobrecarregada, o motor poderá parar. Nesse caso, solte o botão da ferramenta e elimine as causas da sobrecarga. De seguida, pode voltar a utilizá-la.

Além disso, tenha em consideração os seguintes avisos e precauções.

AVISO

Para evitar antecipadamente qualquer fuga na bateria, produção de calor, emissão de fumo, explosão e ignição, certifique-se de que toma as seguintes precauções.

- Não perfure a bateria com objectos afiados como pregos, não lhe bata com um martelo, e não pise, arremesse, nem submeta a bateria a impactos físicos severos.
- Não utilize uma bateria que pareça estar danificada ou deformada.
- Não utilize a bateria com a polaridade invertida.
- Não a ligue directamente a quaisquer tomadas eléctricas ou tomadas de isqueiro de automóvel.
- Não utilize a bateria para fins que não os especificados.
- Se a bateria não carregar completamente mesmo após ter passado o tempo de recarga especificado, pare imediatamente de a recarregar.
- Não coloque nem submeta a bateria a temperaturas elevadas ou a alta pressão, como as de um forno microondas, secador, ou recipiente de alta pressão.

8. Afaste-a imediatamente do fogo quando fugas ou maus odores forem detectados.
9. Não utilizar em locais onde seja produzida uma forte electricidade estática.
10. Se a bateria apresentar fugas, maus odores, produção de calor, descoloração ou deformações, ou parecer funcionar de forma anormal durante a utilização, recarga ou armazenamento, remova-a imediatamente do equipamento ou do carregador de baterias e pare de a utilizar.

CUIDADO

1. Se o líquido vertido pela bateria entrar nos seus olhos, não os esfregue e lave-os bem com água fresca e limpa como água da torneira e contacte imediatamente um médico.

2. Se não for tratado, o líquido pode provocar problemas nos olhos.
Se o líquido verter para a sua pele ou roupa, lave-as imediatamente com água limpa como água da torneira.
Existe a possibilidade do líquido provocar irritação cutânea.
3. Se se deparar com ferrugem, maus odores, sobreaquecimento, descoloração, deformações e/ou outras irregularidades ao utilizar a bateria pela primeira vez, pare de utilizá-la e devolva-a ao seu fornecedor ou vendedor.

ESPECIFICAÇÕES

FERRAMENTA ELÉTRICA

Modelo		DH25DL	DH25DAL	DH36DL	DH36DAL
Sem velocidade Save/Power		0 – 550 min ⁻¹ / 0 – 1100 min ⁻¹			
Coeficiente de impacto em velocidade máxima Save/Power		0 – 2250 min ⁻¹ / 0 – 4500 min ⁻¹			
Capacidade	Perfuração	Concreto	26 mm		
		Aço	13 mm		
		Madeira	30 mm		
	Aparafusamento	6,2 mm (diâmetro) × 40 mm (comprimento)			
Bateria recarregável		BSL2530: Li-Ion 25,2 V (3,0 Ah 14 células)		BSL3626: Li-Ion 36 V (2,6 Ah 20 células)	
Peso		3,5 kg	3,6 kg	3,9 kg	4,0 kg

○ Não use o modo "SAVE" ao fazer furos com a broca para madeira, pois existe a possibilidade de o motor fundir.

RECARREGADOR

Model	UC36YRL
Voltagem de recarga	25,2 V 36 V
Peso	0,9 kg

ACESSÓRIOS-PADRÃO

<p>DH25DL (2SLRK) DH25DAL (2SLRK)</p>		<p>① Empunhadura lateral 1 ② Sonda de profundidade 1 ③ Recarregador 1 ④ Estojo de plástico 1 ⑤ Bateria extra 1</p>
<p>DH36DL (2SLRK) DH36DAL (2SLRK)</p>		<p>① Empunhadura lateral 1 ② Sonda de profundidade 1 ③ Recarregador 1 ④ Estojo de plástico 1 ⑤ Bateria extra 1</p>

Os acessórios-padrão estão sujeitos a mudanças sem aviso prévio.

ACESSÓRIOS OPCIONAIS (vendidos separadamente)

1. Bateria (BSL2530, BSL3626)

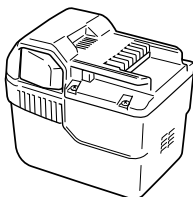

Pode ser conveniente ter à mão baterias extras.

2. Perfuração de furos para ancoragem de tubos (rotação + martelada)

- Broca (cabo cônico) e adaptador de cabo cônico

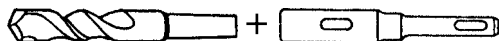

Broca (cabo cônico)

Adaptador de cabo cônico (cabo SDS-plus)

Broca

Diâmetro externo
11,0 mm
12,3 mm
12,7 mm
14,3 mm
14,5 mm
17,5 mm
21,5 mm

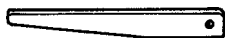

Cavilha

Adaptador de cabo cônico

Modo cônico	Broca aplicável	
Mordente cônico (N° 1)	Broca (cabo cônico)	11,0 - 17,5 mm
Mordente cônico (N° 2)	Broca (cabo cônico)	21,5 mm
Cone A	O adaptador de cabo cônico formado de cone A ou cone B é fornecido como acessório opcional, porém a broca para ele não é fornecida.	
Cone B		

- Mandril de 13 mm de martelo perfurador

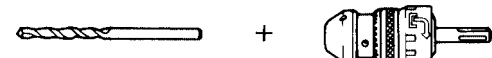

(Cabo de haste reto para perfuração de impacto)

Mandril de 13 mm de martelo perfurador (cabo SDS-plus)

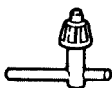

Chave de mandril

3. Montagem de âncora (rotação + martelada)

- Adaptador de montagem de âncora (para martelo perfurador)

Tamanho da âncora
W1/4"
W5/16"
W3/8"

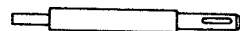

Adaptador de montagem de âncora (para martelo perfurador) (cabo SDS-plus)

- Adaptador de montagem de âncora (para martelo manual)

Tamanho da âncora
W1/4"
W5/16"
W3/8"
W1/2"
W5/8"



Adaptador de montagem de âncora (para martelo manual)

4. Operação de colocação de parafuso com Âncora Química. (rotação e martelagem)

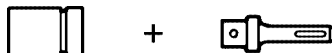

(Encaixe padrão do mercado)

(cabo SDS-plus)
Adaptador de Âncora Química de 12,7 mm
Adaptador de Âncora Química de 19 mm

5. Operação de trituração (apenas para martelagem)

(Somente o modelo DH25DAL e DH36DAL)
Ponta principal (Tipo Redondo) (cabo SDS-plus)



Ponta principal (tipo quadrado) (cabo SDS-plus)



6. Abertura de ranhura e alinhamento (apenas para martelagem)

Buril (cabo SDS-plus) (Somente o modelo DH25DAL e DH36DAL)

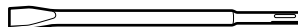

Cortador (cabo SDS-plus) (Somente o modelo DH25DAL e DH36DAL)

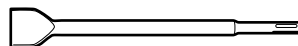

7. Abertura de ranhuras (apenas para martelagem)

Buril para abertura de ranhuras (cabo SDS-plus) (Somente o modelo DH25DAL e DH36DAL)

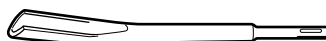

8. Fazer furos e aparafusar (somente rotação)

- Mandril, adaptador de mandril (G), parafuso especial e chave de mandril

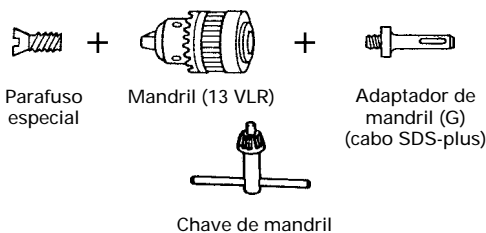
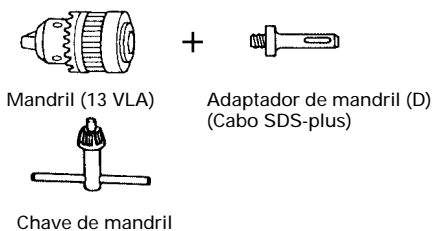
**9. Fazer furos (somente rotação)**

- Montagem de mandril de 13 mm (inclui chave de mandril) e mandril (para perfurar em aço ou madeira)

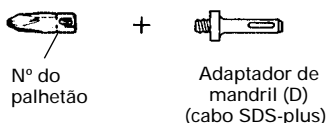
10. Aparafusar (somente rotação)

Nº do palhetão	Tamanho do parafuso	Comprimento
No. 2	3 – 5 mm	25 mm
No. 3	5 – 8 mm	25 mm

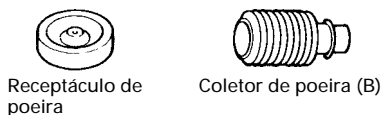
11. Receptáculo de poeira, Coletor de poeira (B)

Os acessórios opcionais estão sujeitos a mudanças sem aviso prévio.

APLICAÇÕES

Função de rotação e martelagem

- Para fazer furos de âncora
- Para fazer furos no concreto
- Para fazer furos em azulejos

Função de rotação apenas

- Para fazer furos em aço ou madeira (com acessórios opcionais)
- Aperto de parafusos de fixação e parafusos para madeira (com acessórios opcionais)

Função apenas para martelagem (Somente o modelo DH25DAL e DH36DAL)

- Burilamento leve de cimento, cavamento da ranhura e alinhamento.

RETIRADA/INSTALAÇÃO DA BATERIA**1. Retirada da bateria**

Segure o cabo firmemente e empurre a lingüeta da bateria para retirá-la (ver Figs. 1 e 2).

CUIDADO:

Nunca provoque curto-circuito na bateria.

2. Instalação da bateria

Insira a bateria alinhando a guia da grade da bateria e o do estojo. Certifique-se de que a bateria está fixada com firmeza.

RECARGA

Antes de utilizar a ferramenta, carregue a bateria do seguinte modo.

1. Ligue o cabo elétrico do recarregador numa tomada de corrente alternada

Quando estiver conectado, a lâmpada piloto do recarregador vai piscar em vermelho (Em intervalos de 1 segundo).

2. Insira a bateria no recarregador

Introduza firmemente a bateria, até que entre em contacto com o fundo do compartimento das baterias.

CUIDADO

- Se a bateria for inserida na direção inversa, não somente será impossível recarregá-la como também pode causar problemas no carregador como, por exemplo, deformação no terminal de recarga.

3. Recarga

A recarga se inicia ao inserir a bateria no recarregador e a lâmpada piloto se acenderá continuamente em vermelho.

Quando a bateria ficar completamente recarregada, a lâmpada piloto vai piscar em vermelho (Em intervalos de 1 segundo) (Veja **Quadro 1**).

(1) Indicação da lâmpada piloto

As indicações da lâmpada piloto serão como as mostradas na **Quadro 1**, de acordo com a condição do recarregador ou da bateria recarregável.

Quadro 1

Indicações das lâmpadas		
Antes da recarga	Pisca (VERMELHO)	Acende-se por 0,5 segundo. Não se acende por 0,5 segundo. (desliga-se por 0,5 segundo)
Durante a recarga	Acende (VERMELHO)	Fica continuamente acesa
Recarga completa	Pisca (VERMELHO)	Acende-se por 0,5 segundo. Não se acende por 0,5 segundo. (desliga-se por 0,5 segundo)
Recarga impossível	Pisca (VERMELHO)	Acende-se por 0,1 segundo. Não se acende por 0,1 segundo. (desliga-se por 0,1 segundo)
Standby em caso de sobreaquecimento	Acende (VERDE)	Fica continuamente acesa
		Defeito na bateria ou no carregador.
		Bateria sobreaquecida. Não é possível carregar (a carga inicia quando a bateria arrefecer).

NOTA: Quando se encontra em standby para arrefecimento da bateria, o UC36YRL arrefece a bateria sobreaquecida através da ventoinha.

- (2) Quanto a temperaturas da bateria recarregável
As temperaturas das baterias recarregáveis são as mostradas no quadro abaixo. As baterias que se aqueceram devem ser esfriadas por um tempo antes de serem recarregadas.

Quadro 2 Limites para recarga de baterias

Recarregador	UC36YRL
Baterias recarregáveis	
BSL2530, BSL3626	0°C – 50°C

- (3) Quanto ao tempo de recarga
Dependendo do tipo de bateria, o tempo de recarga será como mostra a **Quadro 3**.

Quadro 3 Tempo de recarga (a 20° C)

Tipo de bateria	Tempo de recarga
BSL2530	Approx. 60 min.
BSL3626	Approx. 80 min.

NOTA: O tempo de recarga pode variar conforme a temperatura e a voltagem da fonte de energia.

- Desconecte da tomada o cabo de energia do recarregador
- Segure o recarregador firmemente e puxe a bateria para fora

NOTA

Não esqueça de retirar a bateria do recarregador depois da utilização, e de guardá-la de forma correta.

CUIDADO

- Se a bateria for carregada enquanto estiver quente por ter permanecido por um longo tempo em local sujeito à luz direta do sol, ou porque acabou de ser usada, a lâmpada-piloto do carregador se acende no verde. Nesse caso, primeiro deixe a bateria esfriar para depois iniciar a recarga.
- Quando a lâmpada piloto piscar em vermelho rapidamente (em intervalos de 0,2 segundo), verifique

se existe algum objeto estranho no orifício de instalação do recarregador da bateria. Caso exista, retire-o de lá imediatamente. Se não houver nenhum objeto estranho, é provável que a bateria ou o recarregador estejam com defeito. Leve ambos até o serviço autorizado.

- Visto que o micro computador integrado leva cerca de 3 segundos a confirmar a extracção da bateria em carga com UC36YRL, aguarde um mínimo de 3 segundos antes de a recolocar para continuar o processo de carregamento. Se a bateria for novamente inserida dentro de 3 segundos, a bateria poderá não ser correctamente carregada.

Quanto à descarga elétrica no caso de novas baterias, etc.

Como a substância química interna das novas baterias e daquelas que não foram usadas por um prolongado período não está ativada, pode haver uma pequena descarga elétrica ao usá-las pela primeira e segunda vez. Este fenómeno é temporário e o tempo normal requerido para a recarga será restabelecido depois da recarregar a bateria umas duas ou três vezes.

Como prolongar a vida útil das baterias

- Descarregue as baterias antes que elas se descarreguem completamente.
Quando sentir que a potência da ferramenta enfraquece, pare de usá-la e recarregue a bateria. Se continuar a usar a ferramenta e descarregar a corrente elétrica, a bateria pode se danificar e sua vida útil ficará menor.
- Evite fazer a recarga em altas temperaturas.
Um bateria recarregável se aquece imediatamente depois do uso. Se ela for recarregada imediatamente depois de ter sido usada, sua substância química interna pode deteriorar e sua vida útil pode diminuir. Deixe a bateria descansar e recarregue-a somente depois que ela tiver esfriado por algum tempo.

ANTES DA OPERAÇÃO

1. Montagem da broca (Fig. 4, 5)

CUIDADO:

Para evitar acidentes, certifique-se de desligar o interruptor.

NOTA:

Ao utilizar ferramentas como brocas, etc., certifique-se de usar peças genuínas indicadas por nossa companhia.

- (1) Limpe a parte da haste da broca.
- (2) Insira a broca torcendo-a no suporte da ferramenta até que ela se trave sozinha. (Fig. 4)
- (3) Verifique o travamento puxando a broca para fora.
- (4) Para retirar a broca, puxe completamente a garra na direção da seta e puxe a broca para fora.

2. Verifique se a bateria está montada corretamente.

3. Instalação do receptáculo de poeira ou do coletor de poeira (B) (Acessórios opcionais) (Fig. 6, Fig. 7)

Para uma operação mais fácil, ao utilizar um martelo perfurador para fazer furos para cima, prenda um receptáculo de poeira ou um coletor de poeira (B) para recolher a poeira ou partículas que se soltam durante a operação.

- Instalação do receptáculo de poeira
Use o receptáculo de poeira prendendo-o à broca, como mostra a Fig. 6.
Ao utilizar uma broca que possua um diâmetro grande, aumente o furo do centro do receptáculo de poeira com este martelo perfurador.
- Instalação do coletor de poeira (B)
Ao utilizar o coletor de poeira (B), insira-o a partir da ponta da broca alinhando-o com a ranhura da garra. (Fig. 7)

CUIDADO:

- O receptáculo de poeira e o coletor de poeira (B) são para uso exclusivo de trabalho de perfuração no concreto. Não os utilize para trabalhos de perfuração em madeira ou em metal.
 - Insira o coletor de poeira (B) completamente no mandril do aparelho principal.
 - Ao ligar o martelo perfurador enquanto o coletor de poeira (B) estiver separado de uma superfície de concreto, esse coletor de poeira (B) vai girar junto com a broca. Certifique-se de ligar o interruptor depois de pressionar o receptáculo de poeira na superfície de concreto. Ao utilizar o coletor de poeira (B) preso a uma broca que possui mais de 190 mm de comprimento total, o coletor de poeira (B) não pode tocar a superfície de concreto e vai girar. Portanto, utilize o coletor de poeira (B) prendendo-o às brocas de comprimento total de 166 mm, 160 mm e 110 mm.
 - Ao fazer perfurações, jogue as partículas depois de cada dois ou três furos.
 - Substitua a broca depois de retirar o coletor de poeira (B).
- ### 4. Seleção do palhetão
- As cabeças de parafusos ou os palhetões podem se danificar se uma broca não apropriada para o diâmetro do parafuso for utilizada para o trabalho de apertar os parafusos.
- ### 5. Verifique a direção da rotação da broca (Fig. 9)
- A broca gira no sentido horário (vista pela parte atrás) quando se aperta o botão de pressão do lado R. (Fig. 9-a)

O lado L do botão de pressão é apertado para girar a broca no sentido antihorário. (Fig. 9-b)

O motor não gira se o botão de pressão estiver ajustado na posição intermediária. (Fig. 9-c)

6. Perfurações contínuas

O número de furos que podem ser feitos no concreto depois de uma recarga está no Quadro 4.

Quadro 4

Diâm. de broca (mm)	Profundo (mm)	Número de perforaciones contínuas posibles (orificios)	
		DH25DL/DH25DAL	DH36DL/DH36DAL
6,5	60	115	160
8,5		70	90
12,5		55	65
14,5		45	55
18		25	40
24		12	16
26		7	8

Estes dados são valores de referência. O número de furos que podem ser feitos varia de acordo com a agudeza da broca utilizada ou com as condições do concreto que está sendo perfurado.

CUIDADO:

Ao usar o aparelho continuamente, ele pode se sobreaquecer, levando a danos no motor e no interruptor.

Deixe o aparelho descansar por aproximadamente 15 minutos.

MODO DE USAR

PRECAUÇÕES para a bateria de íões de lítio

Para aumentar a vida útil, a bateria de íões de lítio está equipada com uma função de proteção para impedir a transmissão de corrente. Assim, se a ferramenta estiver sobrecarregada, o motor poderá parar. No entanto, isto não constitui uma avaria, sendo o resultado da função de proteção. Nesse caso, solte o botão da ferramenta e elimine as causas da sobrecarga.

1. Operação do interruptor

- Ao apertar o gatilho do interruptor, a ferramenta gira. Quando se solta o gatilho do interruptor, a ferramenta pára de funcionar.
- A velocidade de rotação do martelo perfurador pode ser controlada variando-se a força com que se aperta o gatilho do interruptor. A velocidade é baixa quando o gatilho do interruptor é apertado bem pouquinho e aumenta à medida em que se aperta o gatilho com mais força.
- Ao soltar o gatilho do interruptor, o freio será aplicado para que a ferramenta pare imediatamente de funcionar.

2. Rotação + Martelada

Alinhe a marca "►" com a marca "⚙️" girando o selector para definir a função "Rotação + Martelada". (Fig. 8-a, Fig. 8-b)

- (1) Monte a ponta da broca.
- (2) Aperte o gatilho do interruptor depois de aplicar a ponta da broca na posição de perfuração. (Fig. 10)

- (3) Não é necessário de jeito nenhum empurrar o martelo perfurador com força. Basta empurrá-lo ligeiramente de maneira que a poeira da perfuração saia gradualmente.

CUIDADO:

Quando a broca toca a barra de ferro da construção, ela pára imediatamente e o martelo perfurador reagirá tendo um movimento de rotação. Portanto, segure com firmeza a empunhadura e a empunhadura lateral, como mostra a **Fig. 10**.

3. Somente rotação

Alinhe a marca "▶" com a marca "▲" girando o selector para definir a função "Somente Rotação". (**Fig. 8-a, Fig. 8-b**)

Para fazer furos em madeira ou metal usando o mandril opcional e o adaptador de mandril, faça o que se segue.

Instalação do mandril e do adaptador de mandril. (**Fig. 11**)

- (1) Prenda o mandril ao adaptador de mandril.
- (2) A parte do cabo SDS-plus é a mesma da broca. Para prender o mandril, siga os mesmos passos descritos em "Montagem da broca".

CUIDADO:

- A aplicação de força maior que a necessária pode apressar o trabalho, mas também vai deteriorar a ponta da broca, além de reduzir a vida útil do martelo perfurador.
- As brocas podem se romper ao se retirar o martelo perfurador do orifício perfurado. Na retirada, é importante fazer um movimento de empurrar.
- Não tente utilizar o martelo perfurador na função de rotação e martelada com o mandril e o adaptador de mandril instalados nela, do contrário a vida útil da cada um dos componentes da máquina se reduzirá drasticamente.

4. Ao apertar parafusos de madeira (Fig. 13)

- (1) Seleção de um palhetão de fenda apropriado
Se possível, use parafusos de cabeça Phillips já que o palhetão de fenda escorrega facilmente para fora das cabeças dos parafusos que só tem uma fenda.
- (2) Aperto de parafusos na madeira
Antes de apertar os parafusos na madeira, faça orifícios-pilotos apropriados para eles na tábua de madeira. Aplique o palhetão nas ranhuras da cabeça do parafuso e aperte cuidadosamente os parafusos nos orifícios.

CUIDADO:

Preste atenção ao preparar o orifício-piloto apropriado para o parafuso, levando em consideração a dureza da madeira. Se o orifício for excessivamente pequeno ou raso demais, requerendo muito mais força para aparafusar, a rosca desse parafuso poderá em alguns casos se danificar.

5. Somente Martelada

Alinhe a marca "▶" com a marca "T" rodando a alavanca de comutação para a função "Somente Martelada". (**Fig. 8-a**)

- (1) Instale a ponta touro ou o cinzel frio.

6. Utilização de sonda (Fig. 12)

- (1) Afrouxe o botão da empunhadura lateral e insira a sonda no orifício de montagem do cabo.

- (2) Ajuste a posição da sonda de acordo com a profundidade do orifício e aperte firmemente o botão.

7. Como usar o palhetão (cabo cônico) e o adaptador de cabo cônico.

- (1) Monte o adaptador de cabo cônico no martelo perfurador. (**Fig. 14**)
- (2) Monte o palhetão (cabo cônico) no adaptador de cabo cônico. (**Fig. 14**)
- (3) Ligue a máquina e faça um furo na profundidade prescrita.
- (4) Para retirar o palhetão (cabo cônico), insira a cavilha na ranhura do adaptador de cabo cônico e martele a cabeça da cavilha, apoiada em suportes. (**Fig. 15**)

8. Alternando entre os modos "POWER" e "SAVE"

A força de martelagem do martelo pode ser aumentada ou diminuída conforme o uso pretendido, operando-se o selector como mostra a **Fig. 16**. Ajuste a força para corresponder ao uso pretendido.

- (1) Modo "SAVE" ... diminui a força de martelagem
Pode-se evitar assim que brocas finas que possuem um diâmetro menor que 5 mm se entorem ou quebrem.
- (2) Modo "POWER" ... aumenta a força de martelagem
○ Pode ser usado para fazer furos de maneira rápida e eficiente quando as brocas que são usadas possuem um diâmetro maior que 5 mm.
○ Pode ser usado para fazer furos em madeira ou metal.

CUIDADO:

Não faça furos na madeira no modo "SAVE". Existe a possibilidade de o motor se fundir porque ele se trava facilmente devido à baixa potência.

LUBRIFICAÇÃO

Este martelo perfurador utiliza lubrificante de baixa viscosidade, de maneira que possa ser usado por um longo período de tempo sem ser trocado. Caso haja vazamento causado por um parafuso frouxo, entre em contato com a oficina de assistência técnica autorizada mais próxima para troca de lubrificante.

Utilizar o martelo perfurador com perda de lubrificante provocará emperramento da máquina, reduzindo sua vida útil.

CUIDADO:

Esta máquina utiliza um lubrificante específico (FG-6A). O desempenho normal da máquina pode, portanto, ser afetado negativamente pelo uso de outro tipo de lubrificante. Utilize sempre nossos serviços de assistência técnica para realizar a troca do lubrificante.

MANUTENÇÃO E INSPEÇÃO

1. Inspeção da ferramenta

Como o uso de uma ferramenta sem fio diminui a eficiência e causa possíveis falhas no motor, afie ou troque a ferramenta assim que notar que ela está ficando cega.

2. Inspeção dos parafusos de fixação

Inspeção regularmente todos os parafusos de fixação e se certifique de que estão corretamente apertados. Caso algum parafuso esteja frouxo, reaperte-o imediatamente, do contrário existe risco de um grave acidente.

3. Manutenção do motor

A unidade de enrolamento do motor é o verdadeiro "coração" da ferramenta elétrica. Cuide bem para assegurar que o enrolamento não se danifique e/ou se molhe com óleo ou água.

4. Limpeza externa

Quando o berbequim aparafusadora estiver manchado, limpe-o com um pano macio e seco umedecido com água com sabão. Não utilize solventes clorídricos, gasolina ou solventes de tinta, pois eles derretem plásticos.

5. Armazenagem

Guarde o berbequim aparafusadora num local cuja temperatura seja menor que 40°C e fora do alcance de crianças.

6. Lista de peças para conserto**CUIDADO:**

Consertos, modificações e inspeção de Ferramentas Elétricas da Hitachi devem ser realizados por uma Oficina Autorizada da Hitachi.

Esta lista de peças pode ser útil se apresentada com a ferramenta na Oficina Autorizada da Hitachi ao solicitar conserto ou manutenção.

Na operação e na manutenção das ferramentas elétricas, devem-se observar as normas de segurança e os padrões prescritos por cada país.

MODIFICAÇÃO:

As Ferramentas Elétricas da Hitachi estão sempre sendo aperfeiçoadas e modificadas para incorporar os mais recentes avanços tecnológicos.

Dessa forma, algumas peças podem mudar sem aviso prévio.

GARANTIA

Garantimos que a Hitachi Power Tools obedece às respectivas normas específicas estatutárias/de país. Esta garantia não cobre avarias ou danos derivados de má utilização, abuso ou desgaste normal. Em caso de queixa, envie a Ferramenta, não desmontada, juntamente com o CERTIFICADO DE GARANTIA que se encontra no fundo destas instruções de utilização, para um Centro de Serviço Autorizado Hitachi.

NOTA:

Devido ao contínuo programa de pesquisa e desenvolvimento da HITACHI, as especificações aqui contidas estão sujeitas a mudanças sem aviso prévio.

Informação a respeito de ruídos e vibração do ar

Os valores medidos foram determinados de acordo com a EN60745 e declarados em conformidade com a ISO 4871.

[DH36DAL]

Nível de potência sonora ponderada A medida: 101 dB (A)

Nível de pressão sonora ponderada A medida: 90 dB (A)

Imprecisão KpA: 3 dB (A)

Use protetores de ouvido.

Valor típico da aceleração média ponderada da raiz quadrada: 9 m/s².

DH25DL

Item No.	Part Name	QTY
1	FRONT CAP	1
2	STOPPER RING	1
3	GRIP	1
4	BALL HOLDER	1
5	HOLDER PLATE	1
6	HOLDER SPRING	1
7	WASHER (B)	1
8	RETAINING RING FOR D20 SHAFT	1
9	TAPPING SCREW (W/FLANGE) D5x25	4
10	GEAR COVER (A)	1
11	OIL SEAL	1
12	SLEEVE	1
13	BALL BEARING 6904DPS2L	1
14	SLEEVE (A)	1
15	RETAINING RING 37MM	1
16	STEEL BALL D7.0	1
17	CYLINDER	1
18	HITACHI PLATE	1
19	TAPPING SCREW D2.6x10	1
20	CHANGE LEVER (A)	1
21	O-RING (S-18)	1
22	SECOND GEAR	1
23	SPRING (A)	1
24	WASHER (A)	1
25	RETAINING RING D30	1
26	SECOND HAMMER	1
27	O-RING (1AP-20)	1
28	HAMMER HOLDER	1
29	O-RING (B)	1
30	DAMPER (A)	1
31	O-RING (C)	1
32	DAMPER HOLDER	1
33	STOPPER RING	1
34	STRIKER	1
35	O-RING (I.D. 16)	1
36	PISTON	1
37	WASHER (C)	2
38	O-RING (I.D. 72)	1
39	INNER COVER ASSY (INCLUD.51)	1
40	BALL BEARING 608DDC2PS2L	1
41	SECOND SHAFT (A)	1
42	WASHER (B)	1
43	CLUTCH SPRING	1
44	CLUTCH	1
45	PISTON PIN	1
46	RECIPROCATING BEARING	1

Item No.	Part Name	QTY
47	COLLAR	1
48	FIRST GEAR	1
49	SPACER	1
50	PINION	1
51	BALL BEARING 625VVC2PS2L D4x16	1
52	TAPPING SCREW (W/FLANGE) D4x16	4
53	O-RING (P-22)	1
54	BALL BEARING 608DDC2PS2L	1
55	ARMATURE AND PINION ASSY (INCLUD.50,54,51,58)	1
56	MAGNET	1
57	WASHER (A)	1
58	BALL BEARING 608DDC2PS2L	1
59	SPRING	2
60	BRUSH HOLDER	1
61	CARBON BRUSH	2
62	PUSHING BUTTON	1
63	TAPPING SCREW (W/FLANGE) D4x20	6
64	NAME PLATE	1
65	BATTERY BSL2530	2
66	HOUSING (A),(B) SET	1
67	FERRITE CORE	1
68	DC-SPEED CONTROL SWITCH	1
69	INTERNAL WIRE (RED)	1
70	INTERNAL WIRE (BLACK)	1
71	HITACHI LABEL	1
72	INTERNAL WIRE	1
73	BATTERY TERMINAL	1
74	CONTROLLER	1
75	HEAT SINK	1
76	SHIFT KNOB	1
77	MACHINE SCREW (W/WASHERS) M3x12	1
78	RUBBER HOLDER	1
79	NUT M4	2
80	GRIP COVER	1
81	MACHINE SCREW M4x8	2
501	SIDE HANDLE	1
502	DEPTH GAUGE	1
503	CHARGER (MODEL UC36VRL)	1
504	CASE	1

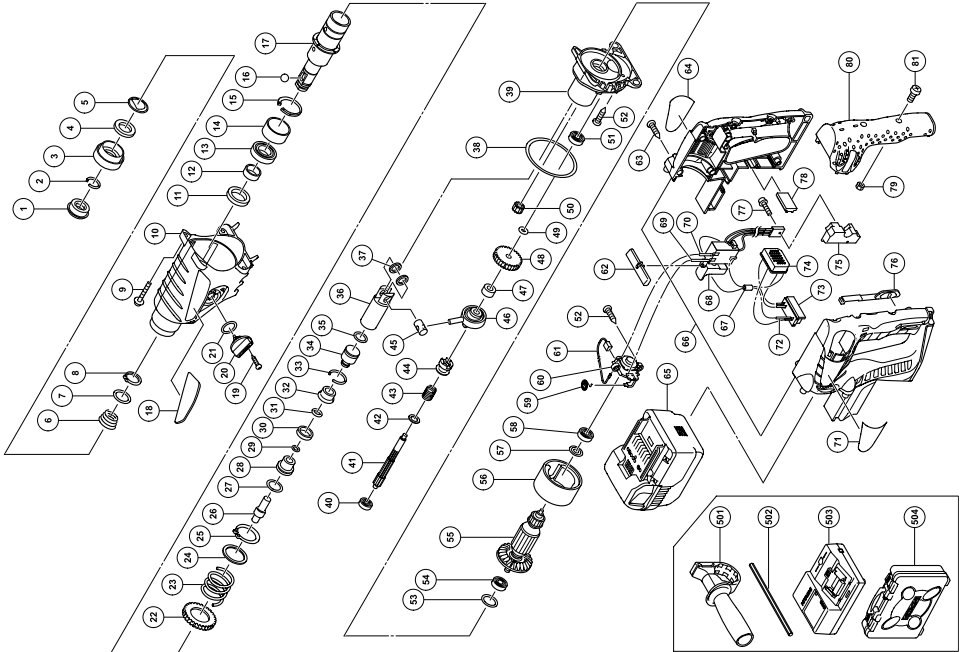

DH25DAL

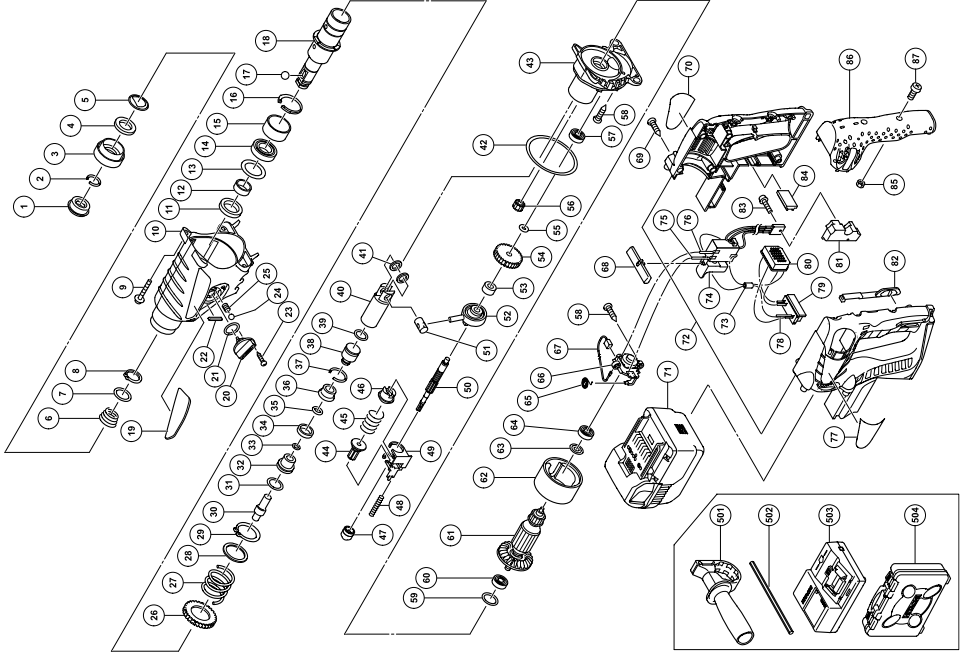

Item No.	Part Name	Q'TY
1	FRONT CAP	1
2	STOPPER RING	1
3	GRIP	1
4	BALL HOLDER	1
5	HOLDER PLATE	1
6	HOLDER SPRING	1
7	WASHER (B)	1
8	RETAINING RING FOR D20 SHAFT	1
9	TAPPING SCREW (W/FLANGE) D8x25	4
10	GEAR COVER (A)	1
11	OIL SEAL	1
12	SLEEVE	1
13	FELT PACKING (B)	1
14	BALL BEARING 6904DPS2L	1
15	SLEEVE (A)	1
16	RETAINING RING 37MM	1
17	STEEL BALL D7.0	1
18	CYLINDER	1
19	HITACHI PLATE	1
20	CHANGE LEVER (A)	1
21	O-RING (S-1B)	1
22	FELT PACKING	1
23	TAPPING SCREW D2.6x10	1
24	STEEL BALL D3.97	1
25	SPRING (H)	1
26	SECOND GEAR	1
27	SPRING (A)	1
28	WASHER (A)	1
29	RETAINING RING D.30	1
30	SECOND HAMMER	1
31	O-RING (1AP-20)	1
32	HAMMER HOLDER	1
33	O-RING (B)	1
34	DAMPER (A)	1
35	O-RING (C)	1
36	DAMPER HOLDER	1
37	STOPPER RING	1
38	STRIKER	1
39	O-RING (LD.16)	1
40	PISTON	1
41	WASHER (C)	2
42	O-RING (LD.72)	1
43	INNER COVER ASSY (INCLUD.56)	1
44	SECOND PINION	1
45	CLUTCH SPRING	1
46	CLUTCH	1
47	PINION SLEEVE	1

Item No.	Part Name	Q'TY
48	SPRING (C)	1
49	LOCK PLATE	1
50	SECOND SHAFT (A)	1
51	PISTON PIN	1
52	RECIPROCATING BEARING	1
53	COLLAR	1
54	FIRST GEAR	1
55	SPACER	1
56	PINION	1
57	BALL BEARING 626AVC2PS2L	1
58	TAPPING SCREW (W/FLANGE) D4x16	4
59	O-RING (P-22)	1
60	BALL BEARING 608DDC2PS2L	1
61	ARMATURE AND PINION ASSY (INCL UD.55,59,62,63)	1
62	MAGNET	1
63	WASHER (A)	1
64	BALL BEARING 608DDC2PS2L	1
65	SPRING	2
66	BRUSH HOLDER	1
67	CARBON BRUSH	2
68	PUSHING BUTTON	1
69	TAPPING SCREW (W/FLANGE) D4x20	6
70	NAME PLATE	1
71	BATTERY BSL2530	2
72	HOUSING (A,B) SET	1
73	FERRITE CORE	1
74	DC-SPEED CONTROL SWITCH	1
75	INTERNAL WIRE (RED)	1
76	INTERNAL WIRE (BLACK)	1
77	HITACHI LABEL	1
78	INTERNAL WIRE	1
79	BATTERY TERMINAL	1
80	CONTROLLER	1
81	HEAT SINK	1
82	SHIFT KNOB	1
83	MACHINE SCREW (W/WASHERS) M3x12	1
84	RUBBER HOLDER	1
85	NUT M4	2
86	GRIP COVER	1
87	MACHINE SCREW M4x8	2
88	SIDE HANDLE	1
89	DEPTH GAUGE	1
90	CHARGER (MODEL UC36YRL)	1
91	CASE	1

DH36DL

Item No.	Part Name	QTY
1	FRONT CAP	1
2	STOPPER RING	1
3	GRIP	1
4	BALL HOLDER	1
5	HOLDER PLATE	1
6	HOLDER SPRING	1
7	WASHER (B)	1
8	RETAINING RING FOR D20 SHAFT (D5x25)	1
9	TAPPING SCREW (W/FLANGE)	4
10	GEAR COVER (A)	1
11	OIL SEAL	1
12	SLEEVE	1
13	BALL BEARING 6904DDPS2L	1
14	SLEEVE (A)	1
15	RETAINING RING 37MM	1
16	STEEL BALL D7.0	1
17	CYLINDER	1
18	HITACHI PLATE	1
19	TAPPING SCREW D2.6x10	1
20	CHANGE LEVER (A)	1
21	O-RING (S-18)	1
22	SECOND GEAR	1
23	SPRING (A)	1
24	WASHER (A)	1
25	RETAINING RING D30	1
26	SECOND HAMMER	1
27	O-RING (1AP-20)	1
28	HAMMER HOLDER	1
29	O-RING (B)	1
30	DAMPER (A)	1
31	O-RING (C)	1
32	DAMPER HOLDER	1
33	STOPPER RING	1
34	STRIKER	1
35	O-RING (LD. 16)	1
36	PISTON	1
37	WASHER (C)	2
38	O-RING (LD. 72)	1
39	INNER COVER ASS'Y (INCLUD.51)	1
40	BALL BEARING 608DDC2PS2L	1
41	SECOND SHAFT (A)	1
42	WASHER (B)	1
43	CLUTCH SPRING	1
44	CLUTCH	1
45	PISTON PIN	1

Item No.	Part Name	QTY
46	RECIPROCATING BEARING	1
47	COLLAR	1
48	FIRST GEAR	1
49	SPACER	1
50	PINION	1
51	BALL BEARING 626VVC2PS2L	1
52	TAPPING SCREW (W/FLANGE) D4x16	4
53	O-RING (P-22)	1
54	BALL BEARING 608DDC2PS2L	1
55	ARMATURE AND PINION ASSY (INCLUD.50,54,57,58)	1
56	MAGNET	1
57	WASHER (A)	1
58	BALL BEARING 608DDC2PS2L	1
59	SPRING	2
60	BRUSH HOLDER	1
61	CARBON BRUSH	2
62	PUSHING BUTTON	1
63	TAPPING SCREW (W/FLANGE) D4x20	6
64	NAME PLATE	1
65	BATTERY BSL3626	2
66	HOUSING (A)(B) SET	1
67	FERRITE CORE	1
68	DC-SPEED CONTROL SWITCH	1
69	INTERNAL WIRE (RED)	1
70	INTERNAL WIRE (BLACK)	1
71	HITACHI LABEL	1
72	INTERNAL WIRE	1
73	BATTERY TERMINAL	1
74	CONTROLLER	1
75	HEAT SINK	1
76	SHIFT KNOB	1
77	MACHINE SCREW (W/WASHERS) M3x12	1
78	RUBBER HOLDER	1
79	NUT M4	2
80	GRIP COVER	1
81	MACHINE SCREW M4x8	2
501	SIDE HANDLE	1
502	DEPTH GAUGE	1
503	CHARGER (MODEL UC36YRL)	1
504	CASE	1

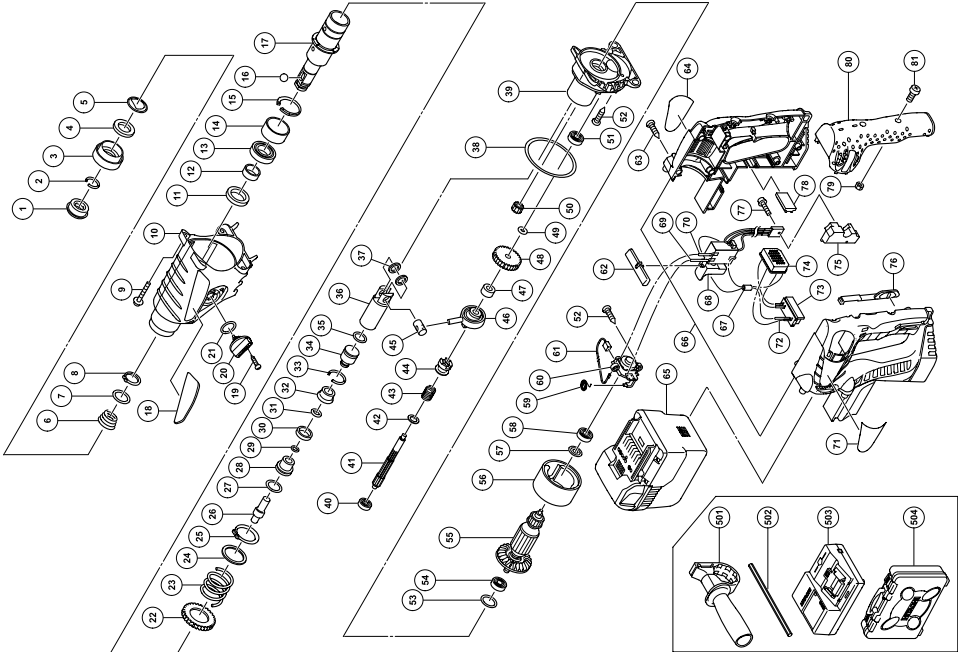

DH36DAL

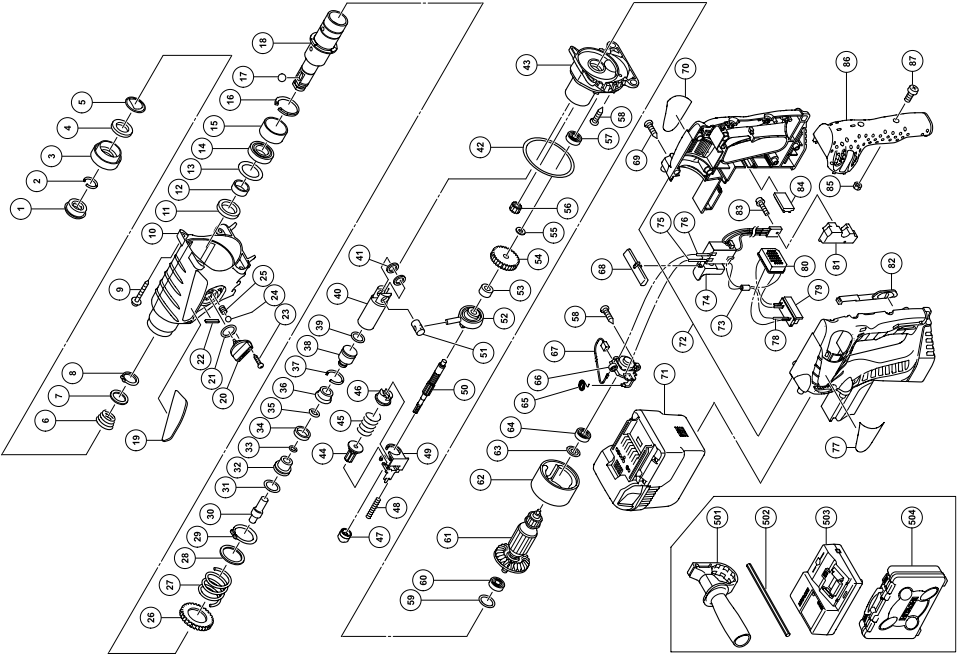

Item No.	Part Name	Q'TY
1	FRONT CAP	1
2	STOPPER RING	1
3	GRIP	1
4	BALL HOLDER	1
5	HOLDER PLATE	1
6	HOLDER SPRING	1
7	WASHER (B)	1
8	RETAINING RING FOR D20 SHAFT (D5x25)	1
9	TAPPING SCREW (W/FLANGE)	4
10	GEAR COVER (A)	1
11	OIL SEAL	1
12	SLEEVE	1
13	FELT PACKING (B)	1
14	BALL BEARING 6904DDPS2L	1
15	SLEEVE (A)	1
16	RETAINING RING 37MM	1
17	STEEL BALL D7.0	1
18	CYLINDER	1
19	HITACHI PLATE	1
20	CHANGE LEVER (A)	1
21	O-RING (S-18)	1
22	FELT PACKING	1
23	TAPPING SCREW D2.6x10	1
24	STEEL BALL D3.97	1
25	SPRING (H)	1
26	SECOND GEAR	1
27	SPRING (A)	1
28	WASHER (A)	1
29	RETAINING RING D30	1
30	SECOND HAMMER	1
31	O-RING (1AP-20)	1
32	HAMMER HOLDER	1
33	O-RING (B)	1
34	DAMPER (A)	1
35	O-RING (C)	1
36	DAMPER HOLDER	1
37	STOPPER RING	1
38	STRIKER	1
39	O-RING (LD.16)	1
40	PISTON	1
41	WASHER (C)	2
42	O-RING (LD.72)	1
43	INNER COVER ASSY (INCLUD.56)	1
44	SECOND PINION	1
45	CLUTCH SPRING	1
46	CLUTCH	1
47	PINION SLEEVE	1
48	SPRING (C)	1
49	LOCK PLATE	1
50	SECOND SHAFT (A)	1
51	PISTON/PIN	1
52	RECIPROCATING BEARING	1
53	COLLAR	1
54	FIRST GEAR	1
55	SPACER	1
56	PINION	1
57	BALL BEARING 620VVC2PS2L	1
58	TAPPING SCREW (W/FLANGE) D4x16	4
59	O-RING (P-22)	1
60	BALL BEARING 608DDC2PS2L	1
61	ARMATURE AND PINION ASS-Y (INCLUD.55,59,62,63)	1
62	MAGNET	1
63	WASHER (A)	1
64	BALL BEARING 608DDC2PS2L	1
65	SPRING	2
66	BRUSH HOLDER	1
67	CARBON BRUSH	2
68	PUSHING BUTTON	1
69	TAPPING SCREW (W/FLANGE) D4x20	6
70	NAME PLATE	1
71	BATTERY BSL3626	2
72	HOUSING (A) (B) SET	1
73	FERRITE CORE	1
74	DC-SPEED CONTROL SWITCH	1
75	INTERNAL WIRE (RED)	1
76	INTERNAL WIRE (BLACK)	1
77	HITACHI LABEL	1
78	INTERNAL WIRE	1
79	BATTERY TERMINAL	1
80	CONTROLLER	1
81	HEAT SINK	1
82	SHIFT KNOB	1
83	MACHINE SCREW (W/WASHERS) M3x12	1
84	RUBBER HOLDER	1
85	NUT M4	2
86	GRIP COVER	2
87	MACHINE SCREW M4x8	2
501	SIDE HANDLE	1
502	DEPTH GAUGE	1
503	CHARGER (MODEL UC36VRL)	1
504	CASE	1

Item No.	Part Name	Q'TY
1	FRONT CAP	1
2	STOPPER RING	1
3	GRIP	1
4	BALL HOLDER	1
5	HOLDER PLATE	1
6	HOLDER SPRING	1
7	WASHER (B)	1
8	RETAINING RING FOR D20 SHAFT (D5x25)	1
9	TAPPING SCREW (W/FLANGE)	4
10	GEAR COVER (A)	1
11	OIL SEAL	1
12	SLEEVE	1
13	FELT PACKING (B)	1
14	BALL BEARING 6904DDPS2L	1
15	SLEEVE (A)	1
16	RETAINING RING 37MM	1
17	STEEL BALL D7.0	1
18	CYLINDER	1
19	HITACHI PLATE	1
20	CHANGE LEVER (A)	1
21	O-RING (S-18)	1
22	FELT PACKING	1
23	TAPPING SCREW D2.6x10	1
24	STEEL BALL D3.97	1
25	SPRING (H)	1
26	SECOND GEAR	1
27	SPRING (A)	1
28	WASHER (A)	1
29	RETAINING RING D30	1
30	SECOND HAMMER	1
31	O-RING (1AP-20)	1
32	HAMMER HOLDER	1
33	O-RING (B)	1
34	DAMPER (A)	1
35	O-RING (C)	1
36	DAMPER HOLDER	1
37	STOPPER RING	1
38	STRIKER	1
39	O-RING (LD.16)	1
40	PISTON	1
41	WASHER (C)	2
42	O-RING (LD.72)	1
43	INNER COVER ASSY (INCLUD.56)	1
44	SECOND PINION	1
45	CLUTCH SPRING	1
46	CLUTCH	1
47	PINION SLEEVE	1

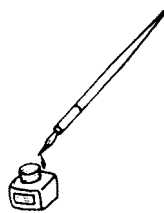

<p>English</p> <p><u>GARANTEE CERTIFICATE</u></p> <ol style="list-style-type: none"> ① Model No. ② Serial No. ③ Date of Purchase ④ Customer Name and Address ⑤ Dealer Name and Address (Please stamp dealer name and address) 	<p>Nederlands</p> <p><u>GARANTIEBEWIJS</u></p> <ol style="list-style-type: none"> ① Modelnummer ② Serienummer ③ Datum van aankoop ④ Naam en adres van de gebruiker ⑤ Naam en adres van de handelaar (Stempel a.u.b. naam en adres vande de handelaar)
<p>Deutsch</p> <p><u>GARANTIESCHEIN</u></p> <ol style="list-style-type: none"> ① Modell-Nr. ② Serien-Nr. ③ Kaufdatum ④ Name und Anschrift des Kunden ⑤ Name und Anschrift des Händlers (Bitte mit Namen und Anschrift des Handlers abstempeln) 	<p>Español</p> <p><u>CERTIFICADO DE GARANTIA</u></p> <ol style="list-style-type: none"> ① Número de modelo ② Número de serie ③ Fecha de adquisición ④ Nombre y dirección del cliente ⑤ Nombre y dirección del distribuidor (Se ruega poner el sellú del distribuidor con su nombre y dirección)
<p>Français</p> <p><u>CERTIFICAT DE GARANTIE</u></p> <ol style="list-style-type: none"> ① No. de modèle ② No. de série ③ Date d'achat ④ Nom et adresse du client ⑤ Nom et adresse du revendeur (Cachet portant le nom et l'adresse du revendeur) 	<p>Português</p> <p><u>CERTIFICADO DE GARANTIA</u></p> <ol style="list-style-type: none"> ① Número do modelo ② Número do série ③ Data de compra ④ Nome e morada do cliente ⑤ Nome e morada do distribuidor (Por favor, carimbe o nome e morada do distribuidor)
<p>Italiano</p> <p><u>CERTIFICATO DI GARANZIA</u></p> <ol style="list-style-type: none"> ① Modello ② N° di serie ③ Data di acquisto ④ Nome e indirizzo dell'acquirente ⑤ Nome e indirizzo del rivenditore (Si prega di apporre il timbro con questi dati) 	

HITACHI

①	
②	
③	
④	
⑤	



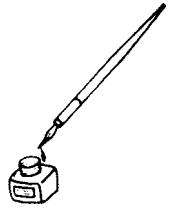

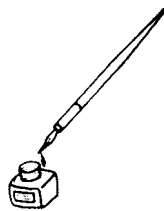

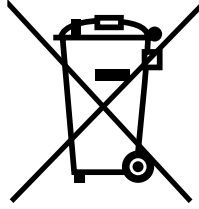

English

Only for EU countries

Do not dispose of electric tools together with household waste material!

In observance of European Directive 2002/96/EC on waste electrical and electronic equipment and its implementation in accordance with national law, electric tools that have reached the end of their life must be collected separately and returned to an environmentally compatible recycling facility.

Deutsch

Nur für EU-Länder

Werfen Sie Elektrowerkzeuge nicht in den Hausmüll!

Gemäss Europäischer Richtlinie 2002/96/EG über Elektro- und Elektronik- Altgeräte und Umsetzung in nationales Recht müssen verbrauchte Elektrowerkzeuge getrennt gesammelt und einer umweltgerechten Wiederverwertung zugeführt werden.

Français

Pour les pays européens uniquement

Ne pas jeter les appareils électriques dans les ordures ménagères!

Conformément à la directive européenne 2002/96/EG relative aux déchets d'équipements électriques ou électroniques (DEEE), et à sa transposition dans la législation nationale, les appareils électriques doivent être collectés à part et être soumis à un recyclage respectueux de l'environnement.

Italiano

Solo per Paesi UE

Non gettare le apparecchiature elettriche tra i rifiuti domestici.

Secondo la Direttiva Europea 2002/96/CE sui rifiuti di apparecchiature elettriche ed elettroniche e la sua attuazione in conformità alle norme nazionali, le apparecchiature elettriche esauste devono essere raccolte separatamente, al fine di essere reimpiagate in modo eco-compatibile.

Nederlands

Alleen voor EU-landen

Geef elektrisch gereedschap niet met het huisvuil mee!

Volgens de Europese richtlijn 2002/96/EG inzake oude elektrische en elektronische apparaten en de toepassing daarvan binnen de nationale wetgeving, dient gebruikt elektrisch gereedschap gescheiden te worden ingezameld en te worden afgevoerd naar een recycle bedrijf dat voldoet aan de geldende milieu-eisen.

Español

Sólo para países de la Unión Europea

¡No deseches los aparatos eléctricos junto con los residuos domésticos!

De conformidad con la Directiva Europea 2002/96/CE sobre residuos de aparatos eléctricos y electrónicos y su aplicación de acuerdo con la legislación nacional, las herramientas eléctricas cuya vida útil haya llegado a su fin se deberán recoger por separado y trasladar a una planta de reciclaje que cumpla con las exigencias ecológicas.

Português

Apenas para países da UE

Não deite ferramentas elétricas no lixo doméstico!

De acordo com a diretiva europeia 2002/96/CE sobre ferramentas eléctricas e electrónicas usadas e a transposição para as leis nacionais, as ferramentas eléctricas usadas devem ser recolhidas em separado e encaminhadas a uma instalação de reciclagem dos materiais ecológica.

<p>English</p> <p>EC DECLARATION OF CONFORMITY</p> <p>We declare under our sole responsibility that this product is in conformity with standards EN60745, EN55014 and EN61000 in accordance with Council Directives 89/336/EEC and 98/37/EC.</p> <p>This declaration is applicable to the product affixed CE marking.</p>	<p>Nederlands</p> <p>EC VERKLARING VAN CONFORMITEIT</p> <p>Wij verklaren onder eigen verantwoordelijkheid dat dit product conform de richtlijnen EN60745, EN55014 en EN61000 voldoet aan de eisen van EEG Bepalingen 89/336/EEG en 98/37/EC.</p> <p>Deze verklaring is van toepassing op producten voorzien van de CE-markeringen.</p>
<p>Deutsch</p> <p>ERKLÄRUNG ZUR KONFORMITÄT MIT CE-REGELN</p> <p>Wir erklären in alleiniger Verantwortung, dass dieses Produkt den Standards EN60745, EN55014 und EN61000 in Übereinstimmung mit den Direktiven des Europarates 89/336/EWG und 98/37/CE entspricht.</p> <p>Diese Erklärung gilt für Produkte, die die CE-Markierung tragen.</p>	<p>Español</p> <p>DECLARACIÓN DE CONFORMIDAD DE LA CE</p> <p>Declaramos bajo nuestra única responsabilidad que este producto cumple las normas EN60745, EN55014 y EN61000 según indican las Directivas del Consejo 89/336/CEE y 98/37/CE.</p> <p>Esta declaración se aplica a los productos con marcas de la CE.</p>
<p>Français</p> <p>DECLARATION DE CONFORMITE CE</p> <p>Nous déclarons sous notre seule et entière responsabilité que ce produit est conforme aux normes EN60745, EN55014 et EN61000 en accord avec les Directives 89/336/CEE et 98/37/CE du Conseil.</p> <p>Cette déclaration s'applique aux produits désignés CE.</p>	<p>Português</p> <p>DECLARAÇÃO DE CONFORMIDADE CE</p> <p>Declaramos, sob nossa única e inteira responsabilidade, que este produto está de acordo com as normas EN60745, EN55014 e EN61000 em conformidade com as Directivas 89/336/CEE e 98/37/CE do Conselho.</p> <p>Esta declaração se aplica aos produtos designados CE.</p>
<p>Italiano</p> <p>DICHIARAZIONE DI CONFORMITÀ CE</p> <p>Si dichiara sotto nostra responsabilità che questo prodotto è conforme agli standard EN60745, EN55014 e EN61000 conformemente alle direttive 89/336/CEE e 98/37/CE del Concilio.</p> <p>Questa dichiarazione è applicabile ai prodotti cui sono applicati i marchi CE.</p>	
<p>Representative office in Europe Hitachi Power Tools Europe GmbH Siemensring 34, 47877 Willich 1, F. R. Germany</p> <p>Head office in Japan Hitachi Koki Co., Ltd. Shinagawa Intercity Tower A, 15-1, Konan 2-chome, Minato-ku, Tokyo, Japan</p> <div style="text-align: right;">  29. 12. 2006  H. Kato Board Director </div>	

 **Hitachi Koki Co., Ltd.**