

# HITACHI

Inspire the Next

## COMPRESSEUR



20/01/2009

# EC 98

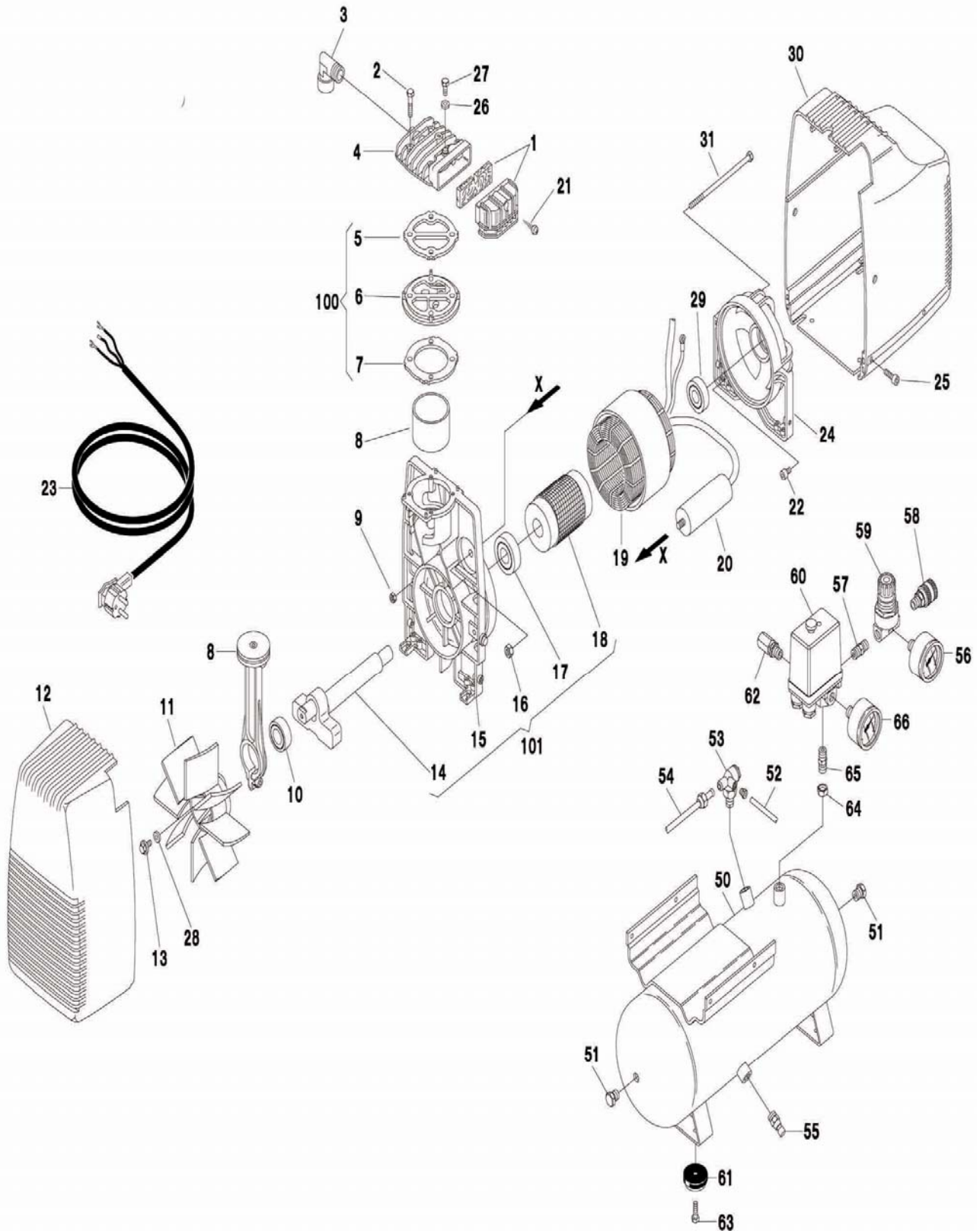

# EC 98 (1/2)

POS.	REFERENCES	DESIGNATIONS	CODES
1	4 085 010 000	KIT FILTRE A AIR	207
2	7 011 880 000	VIS	205
3	7 084 080 000	CONNECTION	207
4	7 570 550 000	CULASSE	212
5_7	4 082 610 000	JOINT	209
6	4 200 020 000	PLAQUE	213
8	4 190 270 000	KIT PISTON CHEMISE	222
9	7 021 010 000	ECROU	202
10	7 060 190 000	ROULEMENT	206
11	7 200 140 000	VENTILATEUR	207
12	7 150 590 000	CARTER	212
13	7 011 040 000	VIS	202
14	5 040 670 008	VILEBREQUIN	220
15	7 670 010 000	CARTER	218
16	7 020 070 000	ECROU	202
17	7 060 280 000	ROULEMENT	210
18	7 660 090 000	INDUIT	215
19	4 011 600 000	INDUCTEUR	239
20	7 310 100 000	CONDENSATEUR	211
21	7 012 010 000	VIS	202
22	7 013 060 000	VIS	202
23	7 329 070 000	CABLE	213
24	7 640 060 000	CARTER	212
25	7 012 290 000	VIS	202
26	7 030 780 000	RONDELLE	202
27	7 014 300 000	VIS	202
28	7 030 190 000	RONDELLE	202
29	7 060 010 000	ROULEMENT	208
30	7 150 580 000	CARTER	210
31	7 018 010 000	VIS	202
50	5 158 760 008	CUVE	236
51	7 090 030 000	BOULON	204
52	7 230 010 000	TUBE	204
53	7 190 200 000	VALVE ANTI RETOUR	211
54	7 239 500 000	TUBE	213
55	7 130 090 000	PURGE	205
56	7 110 240 000	MANOMETRE	211
57	7 081 090 000	TUYAU	203
58	7 130 570 000	CONNECTION	208
59	7 100 640 000	REGULATEUR D AIR	208

## EC 98 (2/2)

POS.	REFERENCES	DESIGNATIONS	CODES
60	7 250 740 000	CONTACTEUR	208
61	7 360 310 000	PIED	202
62	7 192 020 000	VIS	211
63	7 012 090 000	VIS	202
64	7 023 040 000	ECROU	202
65	7 081 140 000	TUYAU	205
66	7 110 300 000	MANOMETRE	211
100	4 082 620 000	KIT VALVE	215
101	4 280 530 000	KIT MOTEUR	232